

Bautrockner WDH-1200HT

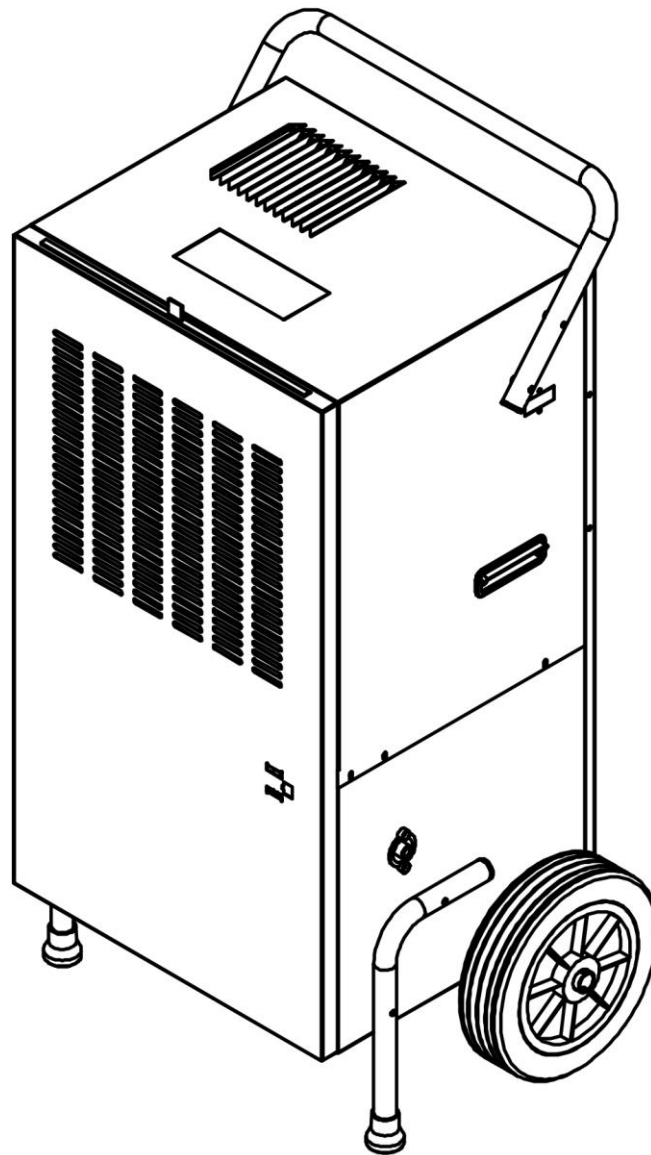

Sehr geehrter Kunde,

Sie haben sich für ein qualitativ hochwertiges Produkt entschieden. Damit Sie viel Freude an diesem Produkt haben, hier noch ein paar Hinweise:

Nach dem Transport:

Da das Gerät mit Kühlflüssigkeit arbeitet, kann es trotz sorgfältigem Hinweis auf der Kartontage manchmal zu einem unsachgemäßen Transport kommen. Deshalb bitten wir Sie, es vor der ersten Inbetriebnahme für mindestens 1 Stunde aufrecht stehen zu lassen, damit sich die Kühlflüssigkeit im Gerät wieder setzen kann.

Bei eventuellen Problemen:

Wir hoffen, das Gerät entspricht Ihren Vorstellungen ! Sollte es trotz größtmöglicher Sorgfalt einmal Anlass zur Reklamation geben, so bitten wir Sie, kurz mit uns in Kontakt zu treten, da uns sehr an Ihrer Zufriedenheit gelegen ist und wir jedmögliches Missverständnis gerne ausräumen möchten.

Beim ersten Betrieb:

Achten Sie darauf, dass das Kondensat (Wasser) ungehindert abfließen kann bzw. auf einen ordentlich sitzenden Schlauchanschluss ! Bei Nichtbeachten kann das vom Bautrockner kondensierte Wasser (bis zu 120 Liter pro Tag) zu Beschädigungen im Raum führen !

Raumfeuchte und Entfeuchtungsleistung:

Falls Sie die Raumfeuchte und die damit verbundene Entfeuchtungsleistung mit einem eigenen Feuchtigkeitsmesser (Hygrometer) überprüfen möchten, vermeiden Sie bitte, dass dieser Feuchtigkeitsmesser an einer Wand befestigt ist, denn dadurch wird der wahre Feuchtigkeitsgehalt der Raumluft verfälscht. Siehe auch die Ausführungen unter Problembehandlung !

Wichtige Sicherheitshinweise:

- Beaufsichtigen Sie den Bautrockner, wenn sich Kinder in der Nähe des Gerätes befinden !
- Achten Sie auf die Elektrizität, niemals mit Gegenständen in das Gerät gehen oder diese hineinstecken !
- Platzieren Sie keine Gegenstände auf dem Bautrockner !
- Blockieren Sie nicht die Abluft- und Ansaug-Lamellen des Gerätes und bitte sorgen Sie für genügend Platz/Freiraum am und ums Gebläse !
- Achten Sie auf ausreichende Luftzufuhr am Gerät, ansonsten kann es zur Minderung der Leistung und im schlimmsten Fall zu Überhitzung und/oder Feuer führen ! Bitte immer ca. 20 cm Abstand zur Wand halten, um eine mögliche Überhitzung des Gerätes zu vermeiden ! Nicht in luftdichten Räumen einsetzen !
- Ausschließlich Fachpersonal oder Elektrikern ist es gestattet, das Gerät zu öffnen oder Reparaturen vorzunehmen !
- Achten Sie darauf, dass keine Nässe in oder auf das Gerät gelangt !
- Benutzen Sie nur die empfohlene Spannung (220V - 240V / 50Hz) für den Betrieb des Gerätes !
- Achten Sie darauf, dass das Stromkabel entfaltet (losgebunden) ist, bevor Sie es mit der Steckdose verbinden !
- Achten Sie darauf, dass vor der Inbetriebnahme des Gerätes der Stecker sauber und ordentlich mit der Steckdose verbunden ist !
- Benutzen Sie keine Mehrfachsteckdosen für den Betrieb des Bautrockners !
- Sorgen Sie dafür, dass sich niemals leicht entflammbare Stoffe (z.B. Gase/Öle etc.) in der Nähe des Gerätes befinden !
- Kein Insekten-, Öl- oder Farbspray etc. in der Nähe des Bautrockners benutzen. Dies kann zu Beschädigungen am Gerät oder gar zu Feuer führen !
- Wenn Sie das Gerät längere Zeit nicht nutzen, schalten Sie es aus und ziehen Sie den Netzstecker !
- Den Netzstecker nicht durch Ziehen am Stromkabel lösen !
- Das Gerät bitte von Wärmequellen fernhalten und eine direkte Sonneneinstrahlung vermeiden !
- Das Gerät immer in seiner ordnungsgemäßen Position halten und transportieren ! Niemals das Gerät auf den Kopf stellen !
- Achten Sie darauf, dass das Gerät geerdet ist !

Bitte schalten Sie das Gerät umgehend aus und nehmen Sie es vom Strom/Netz, wenn etwas nicht in Ordnung scheint !! Kontaktieren Sie in diesem Fall bitte einen Fachmann und versuchen Sie nicht das Gerät selbst zu reparieren !!

Beispiele: Ventilator läuft während des Betriebes nicht, Sicherung ist herausgesprungen, es riecht komisch oder der Kompressor rattert laut.

Wichtige Betriebs- und Sicherheitshinweise bezüglich des Kältemittels R454C in diesem Gerät:

(Lesen Sie diese Hinweise sorgfältig durch und beachten Sie diese vor Nutzung des Gerätes !)

- Das Gerät arbeitet mit dem Kältemittel R454C. Dieses Kältemittel ist bei Nichtbeachten der Sicherheitshinweise entflammbar sowie explosionsgefährdet !
- Das Kältemittel R454C entspricht den europäischen Umweltrichtlinien !
- Das Gerät sollte nicht in einem Raum mit brennenden/heizenden Geräten oder offenem Feuer gelagert oder betrieben werden !
- Schützen Sie das Gerät und besonders die im Inneren verbauten Teile vor Schäden oder Flammen/Hitze !
- Bitte beachten Sie, dass das Kältemittel geruchsneutral ist und ein Leck somit nicht sofort durch einen auftretenden Geruch erkannt werden kann !
- Sollte es dazu kommen, dass Kältemittel austritt, kann sich dieses insbesondere in schlecht belüfteten Räumen in Verbindung mit großer Hitze, Funken oder Flammen entzünden oder explodieren !
- Achten Sie darauf, dass der Austritt der Abluft immer sichergestellt ist und nicht durch andere Gegenstände behindert wird !
- Aufbau, Betrieb sowie die Lagerung des Gerätes sollten in einem Raum mit einer Mindestgröße von 4 m² erfolgen !
- Verpacken Sie das Gerät vorsichtig, wenn Sie es nicht mehr nutzen und schützen sie es so vor Beschädigungen !
- Gehen Sie beim Reinigen strikt nach den Angaben des Herstellers vor und nutzen Sie keine zusätzlichen Wärmequellen, um eventuell den Abtauvorgang des Gerätes zu beschleunigen !
- Arbeiten Sie niemals selbst am Kühlkreislauf bzw. an Teilen, die Kältemittel enthalten !

Dieses Gerät hat Teile, die weder getauscht noch repariert werden dürfen !

Das Kältemittel kann nicht erneuert oder ausgetauscht werden !

Nehmen Sie keine selbstständigen Reparaturen oder Änderungen an Ihrem Gerät vor !

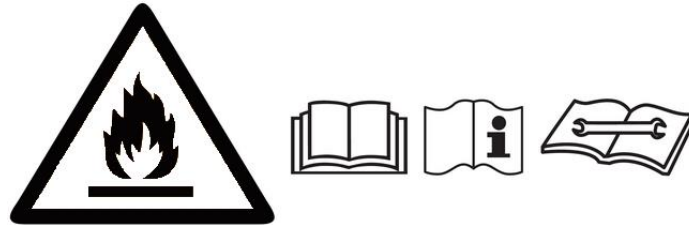

Beschreibung der Geräteteile:

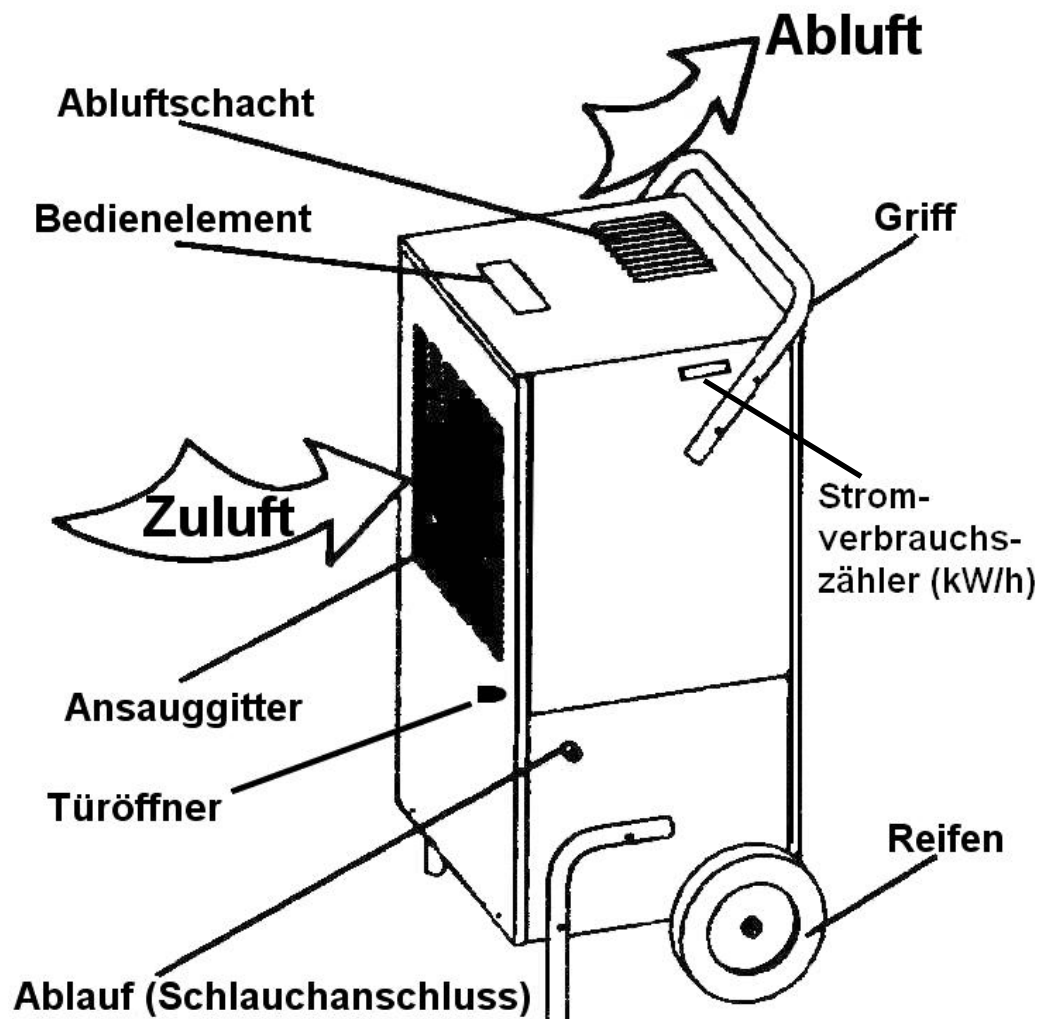

Bedienelement:

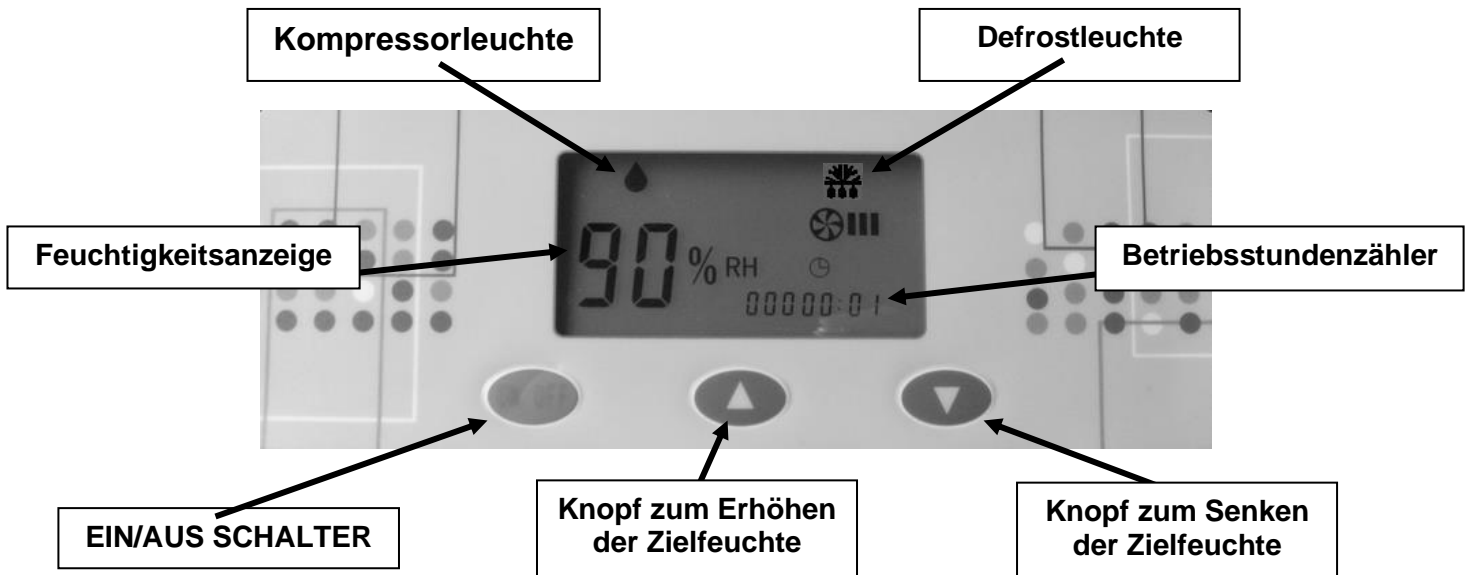

Gebrauchsanweisung:

1. Inbetriebnahme

Stecken Sie den Netzstecker ordnungsgemäß in die Steckdose.

Achten Sie darauf, dass das Kondensat (Wasser) ungehindert abfließen kann bzw. auf einen ordentlich sitzenden Schlauchanschluss!

Schalten Sie das Gerät mit dem „Ein/Aus Schalter“ (On/Off) ein.

Stellen Sie nun Ihren gewünschten Zielfeuchtwert zwischen 30% und 90% ein oder wählen Sie Dauerbetrieb. Hierzu betätigen Sie je nachdem die „Taste zum Senken des Zielfeuchtwertes“ (▼) oder die „Taste zum Erhöhen des Zielfeuchtwertes“ (▲). Durch kurzes Drücken verändert sich der Zielfeuchtwert jedes Mal um 1%. Durch länger anhaltendes Drücken (1,5 Sek.) kann durch Schnelllauf der Zielfeuchtwert eingestellt werden.

Ein Zielwert von unter 30% Luftfeuchtigkeit wird in der Anzeige mit „CO“ angezeigt und signalisiert, dass der Bautrockner nun auf Dauerbetrieb eingestellt ist !!

Nach ca. 5 Sekunden Inaktivität erlischt der Zielfeuchtwert und es wird die aktuell ermittelte Raumfeuchte im Display angezeigt.

Hinweis: Der Bautrockner hat eine automatische Memory-Funktion. Diese Funktion sorgt bei einem Stromausfall dafür, dass der Bautrockner wieder seinen Betrieb dort aufnimmt, wo dieser zuvor unterbrochen wurde. Alle eingestellten Werte bleiben gespeichert. Zum Schutz des Kompressors wird dessen Einschaltvorgang aber um ca. 3 Minuten verzögert ! (Kompressorleuchte blinkt während dieser Zeit)

2. Betriebsablauf

Nachdem der Bautrockner ordnungsgemäß mit der Steckdose verbunden ist, leuchtet die Hintergrundbeleuchtung des Anzeigefeldes auf.

Nach Einschalten des Gerätes (On/Off) leuchtet die Detail-Anzeige im Bedienfeld automatisch auf. Der Zielfeuchtwert ist standardmäßig bereits mit 60% r.F. voreingestellt.

Das Gerät ist so programmiert, dass der Kompressor zum Entfeuchten einschaltet sobald der gewählte Zielfeuchtwert um 3% Punkte (von dem aktuellen Raumwert) überschritten wurde.

Der Kompressor schaltet dann automatisch wieder aus, sobald der Zielfeuchtwert um 3% Punkte unterschritten wurde. Ein erneutes Anschalten findet dann wieder im selben Schema statt, so dass eine Toleranz von insgesamt 6% Punkten zwischen dem automatischen Ein- und Ausschalten liegt.

Nach Ausschalten des Gerätes (On/Off) schalten alle Funktionen ab und alle Anzeigen erlöschen.

3. Betriebshinweise

Wenn die aktuelle Luftfeuchtigkeit unter dem Zielfeuchtwert liegt, schaltet das Gerät nicht ein.

Das Gerät sollte zur Schonung des Kompressors immer für mindestens 3 Minuten laufen bzw. ausgeschaltet sein, bevor Sie den Ein/Aus Schalter (On/Off) erneut betätigen !!

Bei kalten Umgebungstemperaturen oder Vereisung im Gerät, steuert ein Sensor automatisch einen Abtauprozess. Dieser wird mit folgendem Defrost-Symbol ❄️ (im Anzeigefeld oben rechts) gekennzeichnet. Währenddessen steuert der Defrostmodus automatisch die Luftumwälzung sowie den Kompressorbetrieb !

4. Fehlercodes / Displayanzeige

„E1“ bzw. „E3“ Der Luftfeuchtigkeitssensor kann keinen messbaren Wert ermitteln bzw. der ermittelte Wert liegt außerhalb des anzeigbaren Bereichs (unter 30% oder über 90%) oder der Sensor ist beschädigt. (In diesem Fall nehmen Sie bitte Kontakt mit Ihrem Fachhändler auf).

„E2“ bzw. „E5“ Der Defrost-Fühler kann keinen Wert ermitteln. (Bitte nehmen Sie ggf. Kontakt mit Ihrem Fachhändler auf).

5. Anschließen eines Schlauches

5.1. Die Anschlussstelle für den Abflussschlauch befindet sich an der Seite des Bautrockners (siehe Schaubild „Beschreibung der Geräteteile“).

5.2. Benutzen Sie am besten einen Kunststoffschlauch ¾ Zoll und stülpen Sie diesen über den Kunststoffhahn.

5.3. Achten Sie auf einen ordentlichen Sitz. Zur Sicherheit empfehlen wir die Befestigung des Schlauches mit einer Klemme/Schelle !

5.4. Achten Sie darauf, dass der Schlauch immer ein leichtes Gefälle aufweisen muss (siehe folgende Schaubilder).

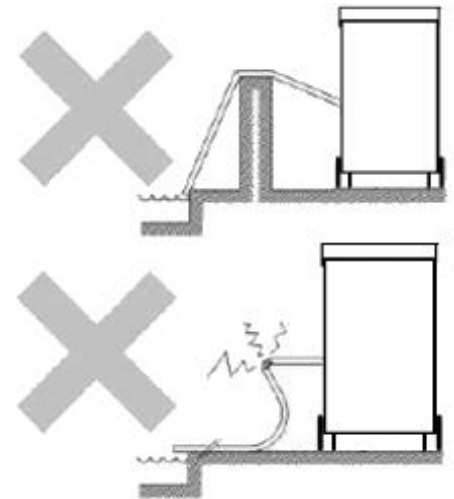
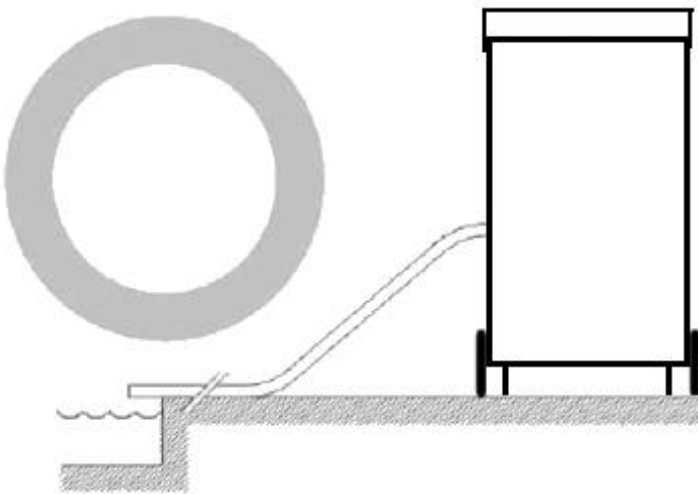

6. Reinigung

6.1. Reinigen des Gehäuses

- Bitte ziehen Sie vor der Reinigung des Bautrockners den Netzstecker.
- Nutzen Sie zur Reinigung Ihres Bautrockners nur milde Reinigungsmittel.
- Spritzen Sie Ihren Bautrockner NIEMALS ab (z.B. mit Wasser oder ähnlichem).

6.2. Reinigen des Luftfiltersiebs und der Kühlrippen

Das Luftfiltersieb vorne am Lufteinzug filtert Flusen, Haare und groben Baustaub und sorgt so dafür, dass dieser Schmutz nicht wieder in die Raumluft geblasen wird. Ferner sorgt der Luftfilter dafür, dass sich weniger Staub auf den Kühlrippen ablagert und dadurch wird eine höhere Effizienz gewährleistet. Zu viel Staub und Schmutz im Filtersieb oder auf den Kühlrippen verringern die Entfeuchtungsleistung und können im schlimmsten Falle sogar zu Beschädigungen an Ihrem Bautrockner führen, deshalb gilt bei grober Verschmutzung oder in Räumen mit viel Baustaub: Reinigen Sie das Luftfiltersieb und auch die Verdampfeinheit regelmäßig !

- Reinigen Sie den Filter immer dann, wenn davon auszugehen ist, dass der Lufteinzug durch das verschmutzte Lüftersieb vermindert ist oder davon auszugehen ist, dass sich Schmutz und Staub auf den Kühlrippen abgelagert hat. (Dies kann auf staubigen Baustellen teilweise sogar täglich der Fall sein)
- Schalten Sie das Gerät ab und ziehen Sie den Netzstecker !
- Das Luftfiltersieb, welches sich an der Front des Gerätes befindet, kann bequem nach oben rausgezogen werden.
- Waschen Sie das verschmutzte Sieb unter lauwarmem Wasser gut ab oder saugen Sie es mit einem Staubsauger gründlich aus.
- Lassen Sie das Luftfiltersieb trocknen und stecken Sie es anschließend wieder von oben in seine Halterung an der Fronttür.
- Öffnen Sie nun die Fronttür und überprüfen Sie die Kühlrippen. Reinigen Sie diese ggf. mit einem weichen Handfeger oder einem Staubsauger.
- Zum Schluss schließen Sie wieder die Fronttür. FERTIG !!

7. Sonstige Hinweise

Setzen Sie den Kompressor nicht Temperaturen von über 45°C aus. Bitte auch dann nicht, wenn das Gerät nicht eingeschaltet/angeschlossen ist. Dies könnte den Kompressor beschädigen !

Die Abluft des Bautrockners ist 2°C – 3°C wärmer als die Zuluft (Raumtemperatur). Dies kann in kleineren und gut isolierten Räumen zu stark erhöhten Raumtemperaturen führen, dies ist ganz normal.

Für einen effektiven und ökonomischen Entfeuchtungsbetrieb, bitte wenn möglich im Betriebsraum des Bautrockners alle Türen und Fenster schließen !

Technische Daten:

Modellbezeichnung:	WDH-1200HT
Spannung:	220-240V / 50Hz
Normale Leistungsaufnahme:	1.560 W (7,1 A)
Maximale Leistungsaufnahme:	1.840 W (8,3 A)
Entfeuchtungsleistung (optimal):	120 Ltr. /Tag
Luftumwälzung:	Ca. 1.000 m ³ /h
Kompressor:	Rotationskompressor
Abmessung (H/B/T):	1100 x 630 x 470 mm
Gewicht:	60 kg
Wasserdichtheit:	IPx0
Kühldruck (max.):	2,5 MPa
Dampfdruck (max.):	1,0 MPa
Kältemittel*:	R454C (1,0 kg)
Einsatzbereich:	5°C - 32°C

Problembehandlung:

Das Gerät vereist

Bei kalten Temperaturen oder langem Dauerbetrieb kann ein Vereisen des Gerätes trotz Defrostfühler schon einmal vorkommen. In diesem Fall empfehlen wir Ihnen, das Gerät manuell durch Abschalten abzutauen und danach erst einmal nur mit einem Zielfeuchtwert von 60% r. L. zu betreiben, bzw. den Raum etwas zu erwärmen. Der Zielfeuchtwert kann dann pro Tag langsam immer niedriger ausgewählt werden (z.B. 50% danach 40% etc.)

Das Gerät entfeuchtet nicht genug

Bitte denken Sie daran, dass es in erster Linie nicht darum geht, möglichst viel Kondenswasser zu gewinnen, sondern darum, die Raumluft bzw. Decken, Wände und Inventar zu trocknen und/oder trocken zu halten !

Ferner bedenken Sie, dass der Bautrockner nur Feuchtigkeit aus der Luft entziehen kann und nur indirekt aus Materialien (Estrich/Verputz). Je nach Beschaffenheit der Decken, Wände und des Inventars, kann es mehrere Wochen dauern, bis diese die gespeicherte Feuchtigkeit wieder an die Luft abgeben !! Aus diesem Grund empfehlen wir Ihnen auch, wenn Sie einen eigenen Feuchtigkeitsmesser (Hygrometer) benutzen, diesen möglichst frei und etwas entfernt von Wänden und Decken zu platzieren, weil sonst der ermittelte Feuchtigkeitswert der Raumluft verfälscht wird !!

Wie bei allen Bautrocknern wird die Entfeuchtungsleistung entscheidend durch folgende Faktoren beeinflusst:

A) Luftfeuchtegehalt der Raumluft und B) Wärme/Temperatur im Raum.

Deshalb zur Sicherheit noch eine ungefähre Entfeuchtungstabelle bei DAUERBETRIEB:

30 Grad und <u>80% r.F.</u> = ca. 120 Liter	und bei <u>60% r.F.</u> = ca. 60 Liter
20 Grad und <u>80% r.F.</u> = ca. 60 Liter	und bei <u>60% r.F.</u> = ca. 35 Liter
15 Grad und <u>80% r.F.</u> = ca. 45 Liter	und bei <u>60% r.F.</u> = ca. 25 Liter
10 Grad und <u>80% r.F.</u> = ca. 25 Liter	und bei <u>60% r.F.</u> = ca. 17 Liter

Alle Angaben sind circa pro Tag (Schwankungstoleranz) bei einer Messung direkt am Geräteeingang und natürlich gelten diese Werte nur bei stetiger Konstanz von Temperatur und Feuchtegehalt !!

Sonstiges:

Garantieerklärung:

Unbeschadet der gesetzlichen Gewährleistungsansprüche gewährt der Hersteller eine Garantie gemäß den Gesetzen Ihres Landes, mindestens jedoch 1 Jahr (in Deutschland 2 Jahre für Privatpersonen). Garantiebeginn ist das Verkaufsdatum des Gerätes an den Endverbraucher.

Die Garantie erstreckt sich ausschließlich auf Mängel, die auf Material- oder Herstellungsfehler zurückzuführen sind.

Garantiereparaturen dürfen ausschließlich von einem autorisierten Kundendienst durchgeführt werden. Um Ihren Garantieanspruch geltend zu machen ist der Original-Verkaufsbeleg (mit Verkaufsdatum) beizufügen.

Von der Garantie ausgeschlossen sind:

- Normaler Verschleiß
- Unsachgemäße Anwendungen, wie z.B. Überlastung des Gerätes oder nicht zugelassene Zubehörteile
- Beschädigung durch Fremdeinwirkungen, Gewaltanwendung oder durch Fremdkörper
- Schäden, die durch Nichtbeachtung der Gebrauchsanleitung entstehen, z.B. Anschluss an eine falsche Netzspannung oder Nichtbeachtung der Montageanleitung
- Komplette oder teilweise demontierte Geräte

Konformität:

Der Bautrockner wurde geprüft und selbst und/oder Teile davon unter folgenden (Sicherheits-) Standards hergestellt:

Selbstverständlich mit CE Konformität.

CE-Konformität geprüft nach: EN 60335-1:2012+A11:2014+A13:2017+A1:2019+A2:2019+A14:2019
EN 60335-2-40:2003+A11:2004+A12:2005+A1:2006+A2:2009+A13:2012
EN 62233:2008
EN 55014-1:2017+A11:2020, EN 55014-2:2015
EN IEC 61000-3-2:2019, EN IEC 61000-3-11:2019

Korrekte Entsorgung dieses Produkts:



Innerhalb der EU weist dieses Symbol darauf hin, dass dieses Produkt nicht über den Hausmüll entsorgt werden darf. Altgeräte enthalten wertvolle recyclingfähige Materialien, die einer Wiederverwertung zugeführt werden sollten. Zudem soll die Umwelt bzw. die menschliche Gesundheit nicht durch unkontrollierte Müllbeseitigung geschädigt werden. Bitte entsorgen Sie Altgeräte deshalb über geeignete Sammelsysteme oder senden Sie das Gerät zur Entsorgung an die Stelle, bei der Sie es gekauft haben. Diese wird dann das Gerät der stofflichen Verwertung zuführen.

Viel Freude mit diesem Gerät wünscht

Ihre Aktobis AG

Heben Sie diese Gebrauchsanweisung gut auf !