

CDT 30S /40S MKII

Service manual

Rev. 1.1

Dantherm[®]
CONTROL YOUR CLIMATE

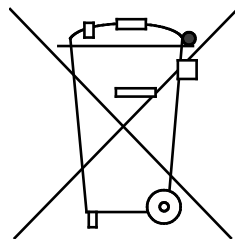

Der tages forbehold for trykfejl og ændringer
Dantherm can accept no responsibility for possible errors and changes
Irrtümer und Änderungen vorbehalten
Dantherm n'assume aucune responsabilité pour erreurs et modifications éventuelles

Einführung

Übersicht

Entfeuchter In diesem Handbuch werden die folgenden tragbaren Entfeuchter-Typen von Dantherm behandelt, CDT 30S MK II Artikel-Nr. 351190
CDT 40S MK II Artikel-Nr. 351192

Warnhinweis **Für einen korrekten Betrieb und eine ordnungsgemäße Wartung der Geräte ist dieses Handbuch sorgfältig zu lesen.**
Das Handbuch ist vor der erstmaligen Inbetriebnahme des Entfeuchters vollständig durchzulesen. Zur Vermeidung von Personen- und/oder Materialschäden ist eine genaue Kenntnis des korrekten Betriebsablaufes und aller Sicherheitsvorrichtungen erforderlich.

Zielgruppe Das Handbuch ist für Benutzer und Techniker bestimmt, die vorsorgliche Wartungsarbeiten und Reparaturen ausführen.

Copyright Die Vervielfältigung des Handbuches im Ganzen oder in Teilen ist nur mit schriftlicher Genehmigung von Dantherm zulässig.

Vorbehalt Dantherm behält sich das Recht vor, ohne vorherige Ankündigung jederzeit Änderungen und Verbesserungen am Produkt und Handbuch vorzunehmen.

Inhalt Dieses Handbuch ist in folgende Abschnitte unterteilt:

Einführung.....	1
Übersicht	1
Installations- und Bedienungsanleitung.....	2
Produkt- und Funktionsbeschreibung	2
Anweisung für Vorbereitung und Transport.....	5
Bedienungsanleitung.....	8
Zubehör.....	14
Serviceanleitung	15
Übersicht	15
Vorsorgliche Wartung.....	16
Fehlersuche und -behebung	18
Technische Daten.....	19
Abmessungen.....	20
Entsorgung	21
Schaltplan	22
Ersatzteile.....	23
Index	26



Installations- und Bedienungsanleitung

Produkt- und Funktionsbeschreibung

Einführung

In diesem Kapitel wird das Modell CDT 30S/40SMKII mit seinen Funktionen beschrieben.

Funktionsweise

Luftstrom durch den Entfeuchter:

Veränderung der Luft beim Durchlauf durch den Entfeuchter:

Der Ventilator zieht feuchte Luft durch einen Filter in den Entfeuchter.



Die Luft wird abgekühlt und das dadurch aus der Luftfeuchte entstehende Kondenswasser wird im Wasserbehälter gesammelt.



Die Luft erwärmt sich wieder, u.a. durch die Betriebstemperatur des Entfeuchters (Temperaturanstieg auf ca. + 5°C) und der optionalen zusätzlichen Erwärmung durch das integrierte Heizelement.

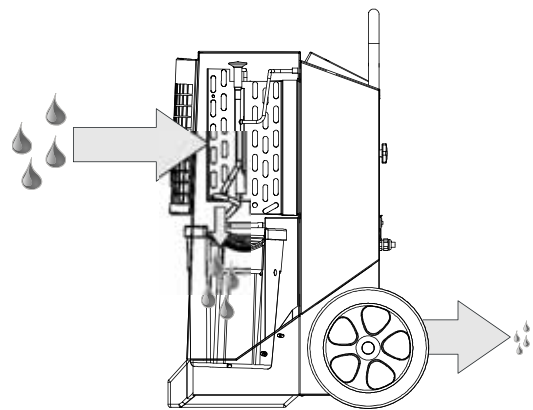

Dadurch, dass die Luft wiederholt durch den Entfeuchter strömt, wird die Luftfeuchtigkeit ständig reduziert. So ist eine schnelle, schonende Trocknung möglich. Der Entfeuchter kann ununterbrochen laufen oder durch einen eingebauten Hygrostaten gesteuert werden.

Abbildung

Abbildung des Entfeuchters:

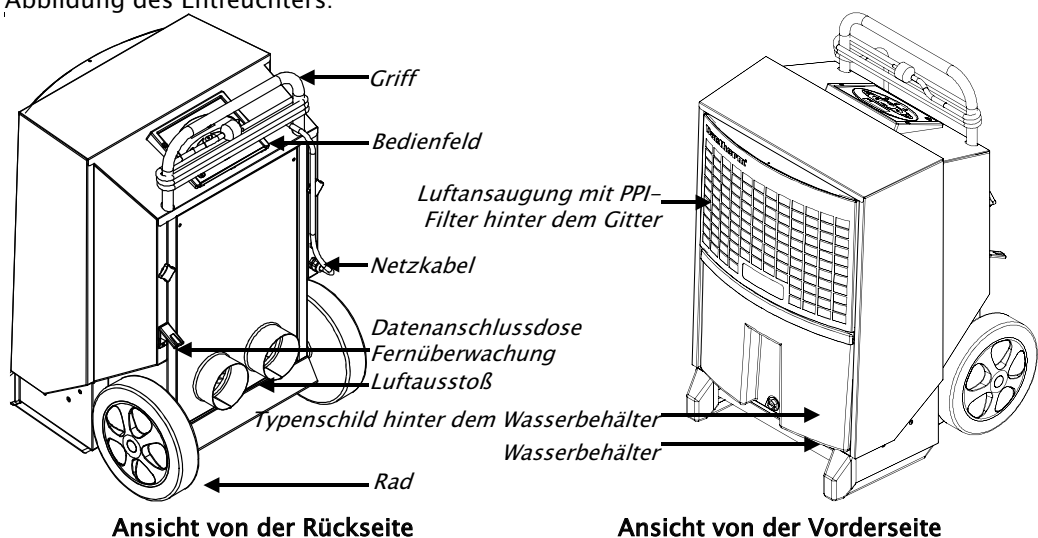

Fortsetzung auf der nächsten Seite

Produkt- und Funktionsbeschreibung, *Fortsetzung*

Kanalanschlüsse

Mit zwei Schläuchen (2 x 100 mm Durchmesser) am Fortluftanschluss; trockene, heiße Luft kann unter einer Oberfläche wie einem Fußboden geleitet werden. Dantherm empfiehlt den Anschluss von max. 5 Metern flexiblen Kanälen pro Anschlussstutzen.

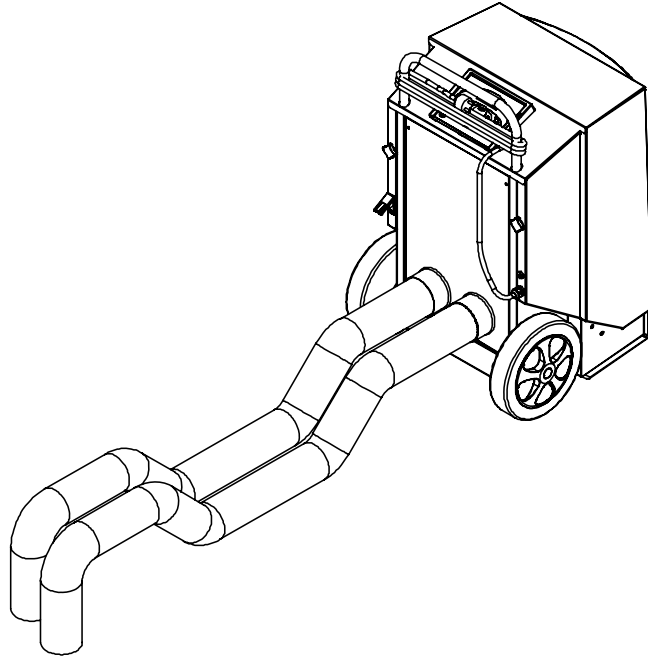

DE

Heizelement

CDT 30S/40S verfügt über ein integriertes 1 kW-Heizelement. Bei Aktivierung des Elements wird der Entfeuchtungsvorgang beschleunigt. Siehe Seite 8 der Bedienungsanleitung für die Bedienung des Heizelements.

Wasserbehälter

Das Kondenswasser sammelt sich im Behälter. Es kann aber auch mithilfe eines Schlauches mit Stützen abgeleitet werden (Zubehör).

Der Entfeuchter schaltet automatisch ab, wenn der Behälter voll ist. Zum Entleeren des Wasserbehälters siehe Bedienungsanleitung. Solange der Wasserbehälter nicht eingesetzt ist, kann der Entfeuchter nicht betrieben werden.

Fortsetzung auf der nächsten Seite

Produkt- und Funktionsbeschreibung, *Fortsetzung*

Bedienfeld

Abbildung des Bedienfeldes:

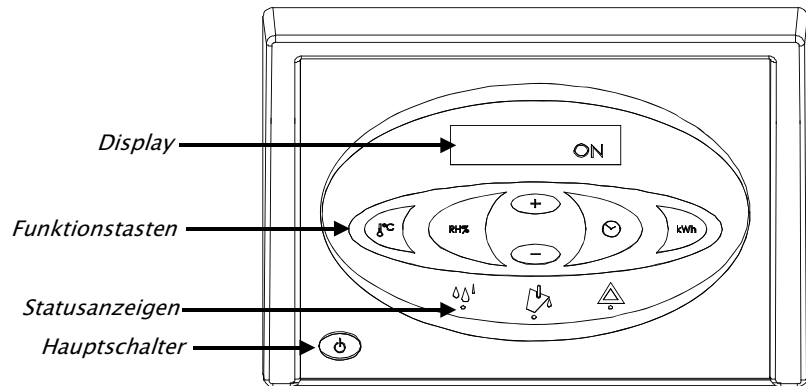

Funktionen

Hauptfunktionen:

- Manueller oder automatischer Betrieb (eingebauter verstellbarer Hygrostat).
- Anschlussdose für externen Hygrostaten.
- Anzeige von Temperatur, relativer Luftfeuchte, Betriebsstunden und kWh-Verbrauch.
- Betriebsstundenzähler und verbrauchte kWh ohne 230V-Anschluss.
- Einstellbarer Serviceintervallzähler.
- Bereitstellung zusätzlicher Wärme für höhere Entfeuchtungseffizienz.
- Zielgerichtete Entfeuchtung, z.B. zwischen Fußboden-Auflagen

Zur Bedienung siehe die Bedienungsanleitung in diesem Handbuch.

Kühlkreislauf-Diagramm

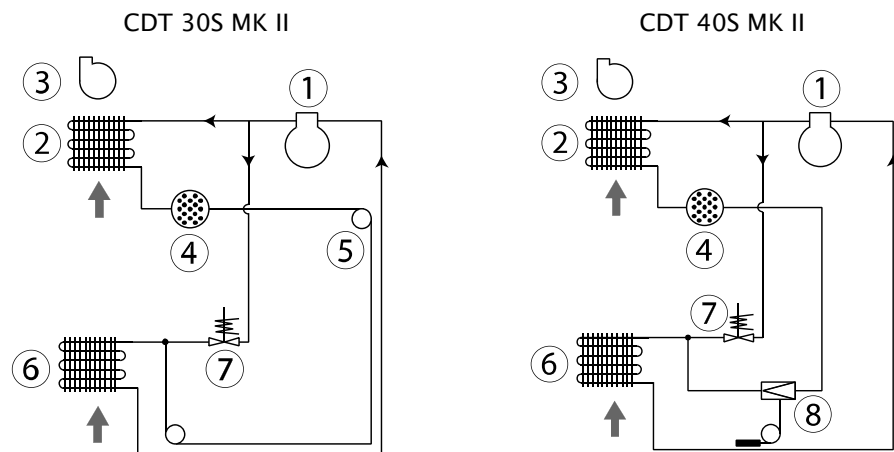

Pos.	Beschreibung	Pos.	Beschreibung
1	Kompressor	5	Kapillarrohr (nur CDT 30S)
2	Kondensator	6	Verdampfer
3	Ventilator	7	Magnetspule
4	Trockenfilter	8	Thermostatisches Expansionsventil (nicht CDT30S)

Anweisung für Vorbereitung und Transport

Einführung In diesem Abschnitt wird erläutert, wie der Entfeuchter auszupacken und betriebsbereit zu machen ist, und wie das Gerät transportiert und gelagert werden sollte.

Warnhinweis Wurde der Entfeuchter liegend transportiert, muss er vor Inbetriebnahme mindestens 1 Stunde aufrecht gestanden haben.

Auspacken Beim Auspacken ist wie folgt vorzugehen:

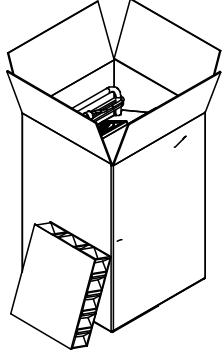
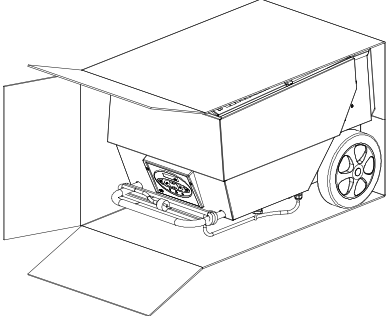
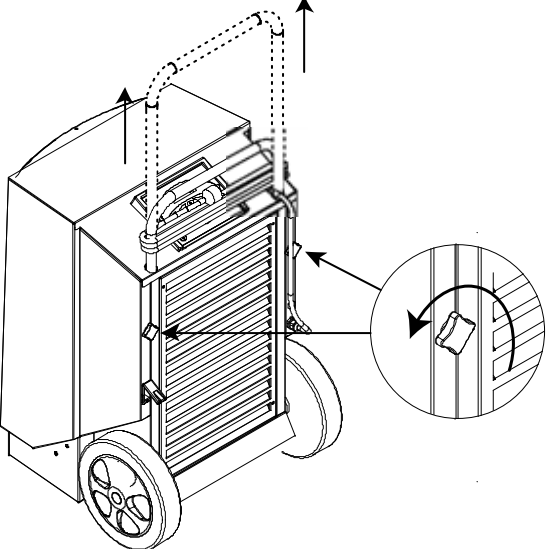
Schritt	Maßnahme	Abbildung
1	Die Verpackung oben öffnen	
2	Den Karton waagrecht platzieren, sodass die Räder nach unten zeigen	
3	Das Gerät aus dem Karton nehmen	
4	Die Fingerschrauben lösen, den Griff in die gewünschte Höhe hochziehen, und die Fingerschrauben wieder anziehen	
5	Schutzfolie vom Bedienfeld entfernen	

Fortsetzung auf der nächsten Seite

DE

Anweisung für Vorbereitung und Transport, *Fortsetzung*

Position

Platzieren Sie den Entfeuchter an einer Stelle mit guter Luftzirkulation, wobei der Mindestabstand von der Luftansaugseite 60 cm zur Wand und von der Luftausstoßseite 3 m betragen muss, wenn keine flexiblen Kanäle angebracht sind.

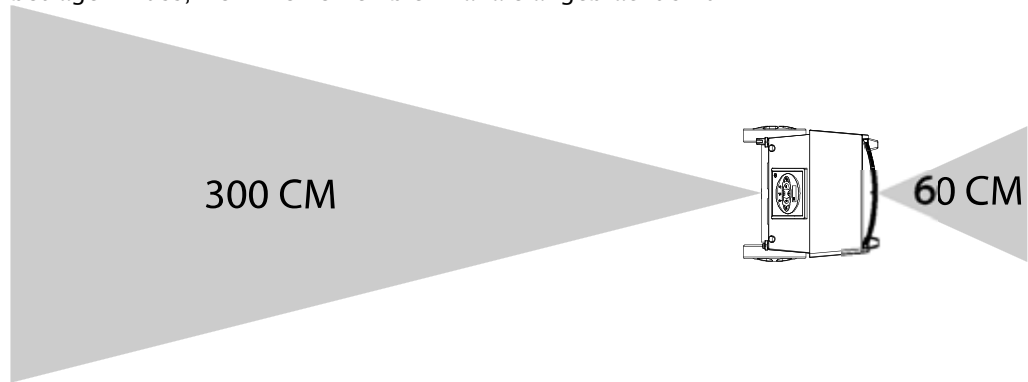

Optimaler Betrieb

Stellen Sie sicher, dass der zu entfeuchtende Raum geschlossen ist und das Gerät nicht in der Nähe einer Wärmequelle wie z.B. einem Heizkörper aufgestellt ist. Falls flexible Kanäle montiert sind, wird die Leistung erheblich beeinträchtigt, wenn diese länger als 5 Meter sind.

Elektroanschluss

Das Gerät wird komplett mit einem 3,5 m langen Netzkabel geliefert und kann an jede Steckdose (230V, 50 Hz) mit einer 10 – 16A-Sicherung angeschlossen werden.

Treppen

Die Räder sind so angebracht, dass das Gerät auch Treppen hinaufgezogen werden kann, ohne dass das Gehäuse oder die Treppe beschädigt wird.

Transport oder Umsetzen des Entfeuchters

Das Gerät kann von zwei Personen oder mithilfe eines Krans an anderer Stelle aufgestellt werden. Gehen Sie wie nachfolgend beschrieben vor: Die einschlägigen Arbeitsschutzvorschriften bezüglich des Anhebens von Lasten sind zu beachten!

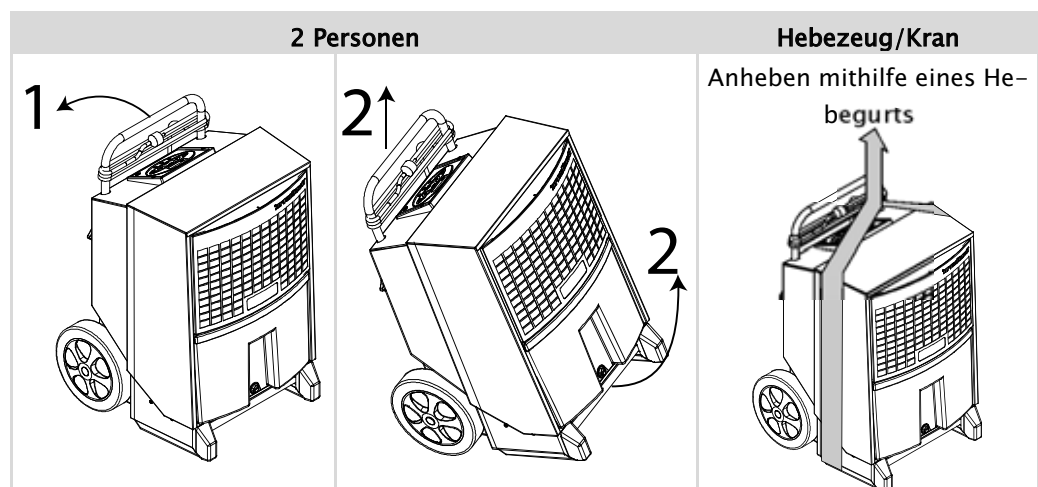

Fortsetzung auf der nächsten Seite

Anweisung für Vorbereitung und Transport, *Fortsetzung*

Lagerung

Stapeln Sie nicht mehr als 2 Geräte übereinander.

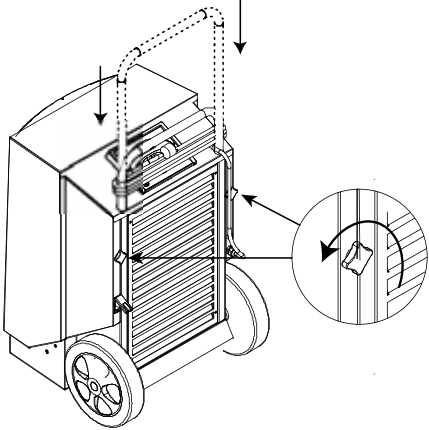
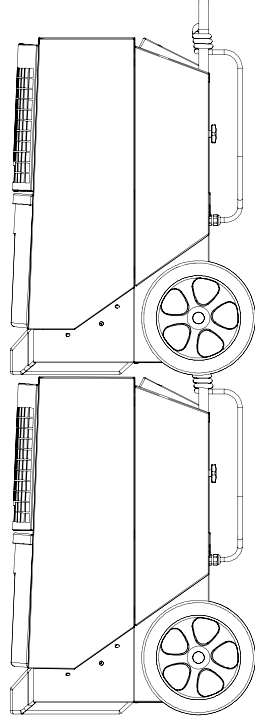
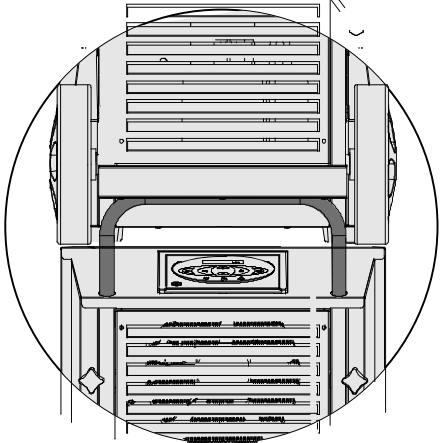
Schritt	Abbildung
Griff eindrücken.	
Geräte stapeln.	
Darauf achten, dass das obere Radpaar auf dem Griff unten richtig aufliegt.	

DE

Bedienungsanleitung

Einführung



Alle Funktionen werden vom integrierten Bedienfeld aus gesteuert.

Die Bedienungsanleitung enthält die folgenden Abschnitte:

Einführung.....	8
Ein-/Ausschalten und Betriebsstatus.....	8
Bedienung des Heizelements.....	8
Bedienung des eingebauten Hygrostaten.....	9
Bedienung eines externen Hygrostaten.....	9
Betriebsstundenzähler.....	9
Displaytexte.....	10
Textanzeigen ohne Netzstrom.....	10
Austausch der Datenspeicher-Batterie.....	11
Fehlermitteilungen.....	12
Entleeren des Wasserbehälters.....	13

Ein-/Ausschalten und Betriebsstatus

Die folgende Tabelle zeigt die Bedienung der Ein/Aus-Funktion und die Displaytexte

Taste	Display
	ON - Dauerbetrieb
	INT HYG ON - Betrieb wird durch internen Hygrostaten gesteuert
	INT HYG STOP, wenn der Sollwert des internen Hygrostaten erreicht ist
	EXT HYG ON - Betrieb wird durch externen Hygrostaten gesteuert
	EXT HYG STOP, wenn der Sollwert des externen Hygrostaten erreicht ist
	Ausschalten
	Die grüne LED zeigt aktive Entfeuchtung an.

Bedienung des Heizelements

Das integrierte 1 kW-Heizelement wird aktiviert, indem der Schalter hinter dem Wasserbehälter auf 1 gestellt wird. Zur Deaktivierung auf 0 stellen.

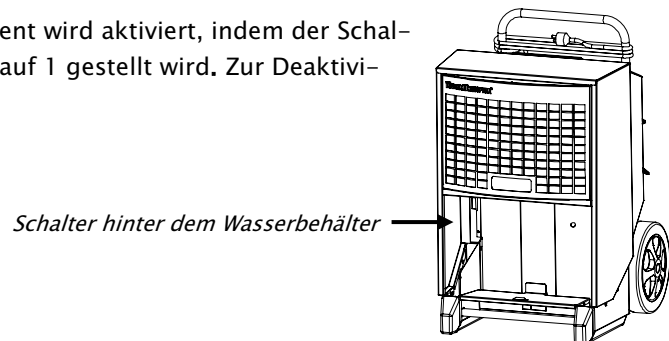



Fortsetzung auf der nächsten Seite

Bedienungsanleitung, *Fortsetzung*

Bedienung des eingebauten Hygrostaten

Die folgende Tabelle zeigt die Bedienung der Hygrostatfunktionen und die Displaytexte

Schritt	Taste	Erklärung
Gedrückt halten		HYG SET RHxxx% – blinkt 5 Sekunden lang. Der Entfeuchter wechselt dann zum durch den internen Hygrostaten gesteuerten Betrieb mit Sollwert (wenn der Sollwert erreicht ist, erscheint auf dem Display: INT HYG STOP)
		Kurz +/- drücken, um den RH%-Wert im genannten 5-Sekunden-Zeitraum einzugeben. Der neue Wert wird nach weiteren 5 Sekunden gespeichert, wenn die letzte Taste gedrückt wird
Drücken		HYG OFF – blinkt 5 Sekunden lang. Der Entfeuchter wechselt zu Dauerbetrieb.

DE



Bedienung eines externen Hygrostaten

Wenn ein externer Hygrostat angeschlossen wird, wechselt das Gerät automatisch zur Anwendung dieses Hygrostaten

Änderungen des Sollwertes sind von nun an am externen Hygrostaten durchzuführen. (wenn der Sollwert erreicht ist, erscheint auf dem Display: **EXT HYG STOP**)

Betriebsstundenzähler

Der eingebaute Betriebsstundenzähler registriert die Gesamtanzahl der Betriebsstunden (kann nicht zurückgestellt werden) und die Anzahl der Stunden bis zum nächsten Service, die geändert werden können. Der Servicestundenzähler ist bei Lieferung ausgeschaltet.





Schritt	Taste	Erklärung
Gedrückt halten		SERVICE xxxxh – zeigt die Anzahl der Stunden bis zum nächsten autorisierten Service. Dieser Wert wird nach 5 Minuten Blinken automatisch gespeichert, und die Funktion wird aktiviert, falls sie dies nicht bereits ist. Wenn die Zeit für das Serviceintervall abgelaufen ist, erscheint auf dem Display SERVICE .
		Kurz +/- drücken, um einen neuen Serviceintervallwert einzugeben. Der neue Wert wird 5 Sekunden nach Drücken der letzten Taste gespeichert
Drücken		SET SERVICE OFF – schaltet die Servicetimerfunktion ab

Fortsetzung auf der nächsten Seite

Bedienungsanleitung, *Fortsetzung*





Displaytexte

Die folgende Tabelle zeigt, wie die Betriebsinformationen bedient werden.

Taste	Erklärung
	XX°C – zeigt die aktuelle Raumtemperatur an
	Actual RH% – zeigt die aktuelle relative Luftfeuchte an
	XX kWh – zeigt den Gesamtenergieverbrauch an. Kann nicht zurückgestellt werden
	xxxxh – zeigt die Gesamtanzahl der Betriebsstunden des Geräts an. Kann nicht zurückgestellt werden

Textanzeigen ohne Netzstrom

Das Gerät verfügt über eine eingebaute Batterie, die das Ablesen von Textanzeigen auch dann erlaubt, wenn keine Netzstromversorgung vorhanden ist. Ohne Netzstrom kann Folgendes abgelesen werden:

Taste	Erklärung
 gedrückt halten und  einmal drücken	Zeigt den Gesamtenergieverbrauch in kWh an
 gedrückt halten und  einmal drücken	Zeigt die Gesamtanzahl der Betriebsstunden des Entfeuchters an

Fortsetzung auf der nächsten Seite

Bedienungsanleitung, *Fortsetzung*

Austausch der Datenspeicher-Batterie Wenn der Betriebsstundenzähler bei Trennung vom Netzstrom nicht mehr abgelesen werden kann, liegt dies wahrscheinlich an einer leeren Datenspeicher-Batterie. Vorgehensweise beim Austausch:

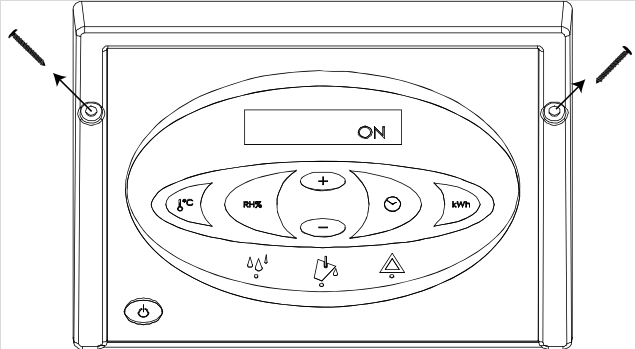
Maßnahme	
Warnhinweis Vor dem Austausch der Batterie stets die Stromversorgung zum Gerät unterbrechen	
1	<p>Die Schrauben auf beiden Seiten des Bedienfeldes lösen und das Bedienfeld vorsichtig an der Oberkante anheben.</p> 
2	<p>Den Kabelbinder abschneiden, der die Batterie hält. Die Batterie austauschen und einen neuen, höchstens 2,5 mm breiten Kabelbinder verwenden. Nur Batterien vom Typ Alkaline AA verwenden Abbildung der Leiterplatte mit Batterie im Schaltplan auf Seite 22.</p>

DE

Fortsetzung auf der nächsten Seite

Bedienungsanleitung, *Fortsetzung*

Fehlermitteilungen Eine Übersicht möglicher Fehler, die einen normalen Betrieb unmöglich machen

Fehlermitteilung	Abbildung	Ursache	Abhilfe
Gelbes Licht an mittlerer LED mit Entleerungssymbol und FULL auf dem Display		Wasserbehälter voll	Für die Entleerung siehe Anleitung unten
Rotes Licht an rechter Warn-LED HIGH TEMP auf dem Display		Druck oder Temperatur im Hochdruckelement zu hoch	Filter und Entfeuchter auf Schmutz in den Luftwegen überprüfen
Rotes Licht an rechter Warn-LED AMBIENT TEMP auf dem Display		Raumtemperatur außerhalb des normalen Arbeitsbereiches	Den Entfeuchter im spezifizierten Temperaturbereich von 3°–32°C platzieren
Rotes Licht an rechter Warn-LED SENSOR FAIL auf dem Display. Einer der internen Sensoren ist defekt. Die +/- Tasten verwenden, um zwischen 3 möglichen Fehlern zu wechseln		SENSOR FAIL	
		1: EVAP FAIL Thermometer des Verdampfers defekt	Autorisierten Servicetechniker hinzuziehen
		2: COND FAIL Thermometer des Kondensators defekt	Autorisierten Servicetechniker hinzuziehen
		3: ROOM FAIL Eingebautes Raumthermometer defekt	Autorisierten Servicetechniker hinzuziehen
Rotes Licht an rechter Warn-LED LP STOP auf dem Display.		Undichte Stelle im Kühlkreislauf	Autorisierten Servicetechniker hinzuziehen

Fortsetzung auf der nächsten Seite

Bedienungsanleitung, *Fortsetzung*

Entleeren des Wasserbehälters Der Entfeuchter braucht zum Entleeren des Wasserbehälters nicht abgeschaltet zu werden. Er schaltet sich automatisch ab, wenn der Wasserbehälter entfernt wird.

Die Entleerung ist wie folgt vorzunehmen:

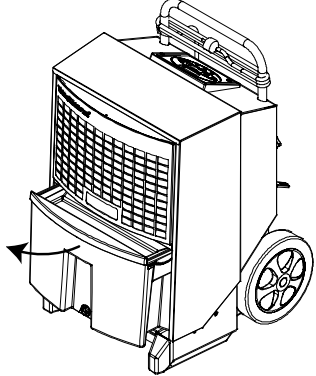
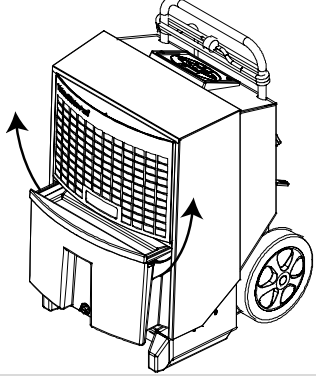
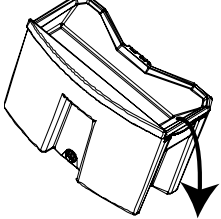
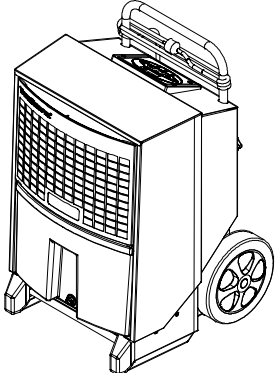
Schritt	Maßnahme	Abbildung
1	Den Wasserbehälter am vorderen Griff zur Hälfte aus dem Gerät ziehen	
2	Seitlich in die Griffmulden des Wasserbehälters fassen und diesen aus dem Entfeuchter herausheben	
3	Den Wasserbehälter über den seitlichen Gießer entleeren	
4	Den Wasserbehälter wieder an seinen Platz setzen Wichtig: Stellen Sie sicher, dass der Wasserbehälter wieder ganz eingeschoben ist.	

DE





Zubehör

Einführung

Nähere Einzelheiten zu den Zubehörteilen können von Dantherm angefordert werden.

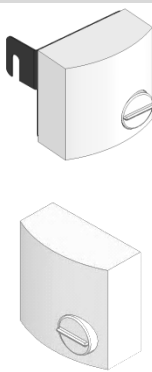
Liste

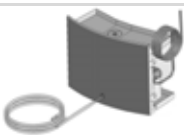
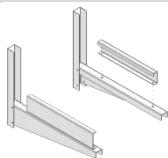
Es folgt eine komplette Liste für die CDT-Reihe mit Abbildungen, Beschreibung und Artikel-Nummer:

Zubehör	Abbildung	Beschreibung	CDT-Typ	Artikel-Nr.
Hygrostat		Mit einem angeschlossenen Hygrostat kann der Entfeuchter abhängig von der aktuellen Luftfeuchte automatisch betrieben werden		
		Hygrostate sind in zwei Ausführungen erhältlich:	Alle	396242
		Hygrostat mit 0,4 m Netzkabel, Klinkenstecker und Gerätehalterung	Alle	396241
Hygrostat mit 3 m Kabel und Klinkenstecker				
Absperrhahn und Schlauchgewinde		Kugelventil, Messing Schlauchgewinde und Schlauchschelle	Alle	396243
Kondenswasserpumpe		Bei Verwendung einer Kondenswasserpumpe entfällt das Entleeren des Wasserbehälters	CDT 30/30S	075616
			CDT 40/40S/60	075617
Wandbeschlag		Mit dem Wandbeschlag kann der Entfeuchter an der Wand aufgehängt werden	CDT 30/30S	396247
			CDT 40/40S/60	396248
Dänischer Stecker mit Erdungsstift (Stecker-Typ K)		Adapter für kontinentale geerdete Stecker	Alle	396249

Serviceanleitung

Übersicht

HINWEIS

Ersatzteile sind ab Seite 23 aufgeführt.

Warnhinweis

Vor dem Service des Geräts stets die Stromversorgung unterbrechen!

Inhalt

Dieser Abschnitt enthält folgende Punkte:

Übersicht	15
Vorsorgliche Wartung.....	16
Fehlersuche und -behebung	18
Technische Daten	19
Abmessungen.....	20
Entsorgung.....	21
Schaltplan.....	22
Ersatzteile.....	23

DE

Vorsorgliche Wartung

Einführung

Im Interesse eines reibungslosen Betriebs muss der Entfeuchter regelmäßig gewartet werden.

Nachfolgend werden die empfohlenen monatlich und jährlich durchzuführenden Maßnahmen beschrieben.

Wichtig

Vor vorsorglichen Wartungsarbeiten am Gerät stets die Stromversorgung unterbrechen!

Monatliche Wartung Dabei ist wie folgt vorzugehen:

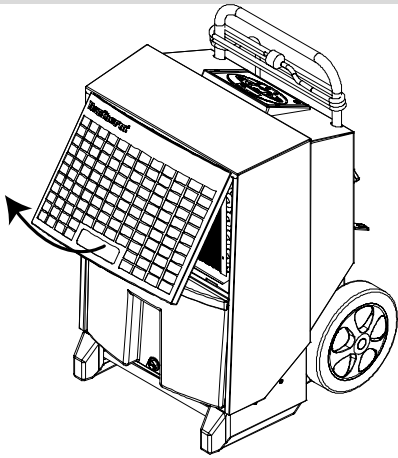
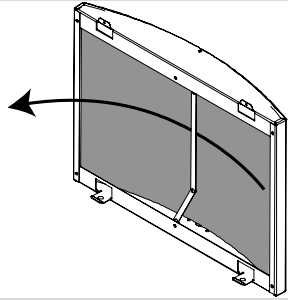
Schritt	Maßnahme	
1	Das Frontgitter durch Kippen öffnen	
2	Den Filter herausnehmen und mit lauwarmem Seifenwasser abspülen. Bei geringer Verschmutzung reicht Staubsaugen. Ist der Filter stark verschmutzt, sollte er ausgetauscht werden. Siehe Abschnitt über Ersatzteile	
3	Den Wasserbehälter reinigen	

Fortsetzung auf der nächsten Seite

Vorsorgliche Wartung, *Fortsetzung*

Monatliche Wartung, *Fortsetzung*

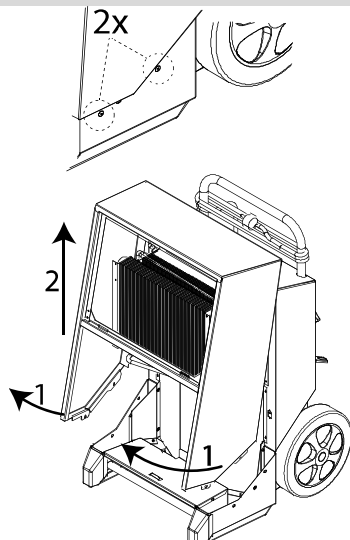
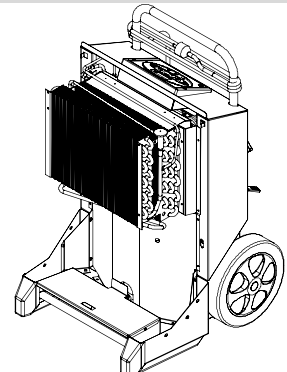
Schritt	Maßnahme
4	<p>Die beiden Schrauben auf jeder Seite entfernen und die Haube um ca. 30° ankippen Die Haube abnehmen</p> 
6	<p>Die Verdampferfläche mit einer weichen Bürste, einem Staubsauger oder mit Druckluft reinigen. Danach Haube und Wasserbehälter wieder einsetzen</p> 
7	Bei Durchführung der monatlichen Wartung NICHT den Serviceintervallzähler dieser Einheiten zurückstellen

Jährliche Wartung oder Wartung nach Serviceintervall- Zähler

Geben Sie den Entfeuchter nach Ablauf des Serviceintervalls oder mindestens einmal jährlich bei einer autorisierten Servicestelle ab.
Das Gerät wird dort sorgfältig gewartet und inspiziert, auf undichte Stellen im Kühlsystem und auf elektrische Sicherheit überprüft.
Dantherm bietet auch feste Servicekontakte mit einem 18-Punkte-Serviceprogramm.
Für nähere Einzelheiten wenden Sie sich an den nächsten Dantherm-Vertragshändler.

DE

Fehlersuche und -behebung

Fehlersuche und -behebung Zur Suche und Behebung eines Problems oder Fehlers ist nach dieser Tabelle vorzugehen:

Problem	Mögliche Ursache	Lösung
<ul style="list-style-type: none"> Entfeuchter startet nicht Display nicht eingeschaltet 	Stecker nicht an Netzsteckdose angeschlossen	Überprüfen, ob der Entfeuchter an die Stromversorgung angeschlossen ist. Die Netzsteckdose gegebenenfalls mit einem anderen elektrischen Gerät überprüfen
<ul style="list-style-type: none"> Entfeuchter startet nicht Grüne Kontrolllampe leuchtet nicht HYG STOP wird auf dem Display angezeigt 	Das Hygrostat hat einen Luftfeuchtwert gemessen, der unter dem Sollwert liegt, und das Gerät zur Energieeinsparung abgeschaltet.	Sollwert des Hygrostaten verringern oder zu manuellem Betrieb wechseln. Siehe Abschnitt über Bedienung des eingebauten Hygrostaten auf Seite 9
<ul style="list-style-type: none"> Gelbe Kontrolllampe leuchtet Display zeigt Full 	Behälter voll oder Pumpe (Zubehör) blockiert	Wasserbehälter entleeren oder Pumpenblockade beseitigen
<ul style="list-style-type: none"> Rote Kontrolllampe leuchtet 	Fehler, der zur Betriebsunterbrechung führt	Siehe Tabelle zur Bedienungsanleitung auf Seite 12 über Fehlermitteilungen
<ul style="list-style-type: none"> Entfeuchter läuft Grüne Kontrolllampe leuchtet SERVICE blinkt im Display 	Zeit für Serviceintervall abgelaufen	Das Produkt wie im Abschnitt über den Serviceintervallzähler angegeben warten
<ul style="list-style-type: none"> Entfeuchter läuft Wenn RH% aktiviert wird, erscheint im Display SENSOR FAIL 	RH%-Sensor defekt	RH%-Sensor austauschen
<ul style="list-style-type: none"> kWh und Betriebsstunden werden ohne Netzstrom nicht angezeigt 	Datenspeicher-Batterie leer.	Batterie austauschen. Siehe Seite 11

Hinweis:

- Falls die Maschine nicht ordnungsgemäß läuft, unverzüglich abschalten!
- Bevor Sie mit der Fehlersuche und -behebung beginnen, warten Sie eine Minute, da die Elektronik das Gerät aus Sicherheitsgründen abgeschaltet haben könnte

Zusätzliche Hilfe

Wenn der Entfeuchter nicht wieder startet, wenden Sie sich an Ihren Dantherm-Vertragshändler. Dies gilt auch für den Fall, dass die Maschine läuft, ohne Wasser abzuscheiden. Wahrscheinlich ist der Kühlkreislauf defekt, weshalb ein Servicetechniker hinzugezogen werden muss

Technische Daten

Allgemeine Daten Die folgende Tabelle enthält die allgemeinen technischen Daten:

Daten	Einheit	CDT 30S	CDT 40S
Arbeitsbereich – Feuchte	%RH	40–100	
%RH-Hysterese	%RH	4	
Arbeitsbereich – Temperatur	°C	3–32	
Netzstromanschluss	V/Hz	230/50	
Kanalanschlüsse	mm	Ø100	Ø100
Max. Amperebelastung	A	2,7	3,6
Max. Effektverbrauch mit Heizelement	kW	1,56	1,81
Luftleistung	m ³ /h	350/300*	560/460*
Kühlmittel	–	R134a	R407C
Kühlmittelfüllung	kg	0,410	0,450
Fassungsvermögen des Wasserbehälters	l	7,1	13,8
Schalldruckpegel in 1 m Abstand	dB	56	59
Gewicht	kg	32	42
Schutzklasse	IP	x4	
Filter	PPI	15	
kWh-Ablesegenauigkeit	%	± 5 %	

*) Freibleasen/durch 5m-Schlauch

DE

**EU Konformitäts--
erklärung**



Dantherm Air Handling A/S, Marienlystvej 65, DK-7800 Skive, erklärt unter eigener Verantwortung, dass das Produkt:Luftentfeuchter, Typ CDT 30S/40S MKII, Artikelnummer: 351190 und 351192 auf das sich diese Erklärung bezieht, den Bestimmungen der folgenden Richtlinien entspricht:

2006/42/EG	Maschinenrichtlinie
2006/95/EG	Niederspannungsrichtlinie
2004/108/EG	EMV-Richtlinie
2004/12/EG	Richtlinie über Verpackungen und Verpackungsabfälle
2002/95/EG	RoHS-Richtlinie (Beschränkung der Verwendung bestimmter gefährlicher Stoffe in Elektro- und Elektronikgeräten)
2002/96/EG	Richtlinie über Elektro- und Elektronik-Altgeräte

sowie in Übereinstimmung mit folgenden harmonisierenden Normen hergestellt wird:

EN 12100:2010	Sicherheit von Maschinen
EN 60 335-1:2012	Sicherheit elektrischer Geräte für den Hausgebrauch und ähnliche Zwecke
EN 60 335-2-40:2003	Sicherheit elektrischer Geräte für den Hausgebrauch und ähnliche Zwecke
EN 61 000-6-2:2005	EMV
EN 61 000-6-3:2007	Emissionen

Skive, den 28.08.2012

Abmessungen

Abbildung

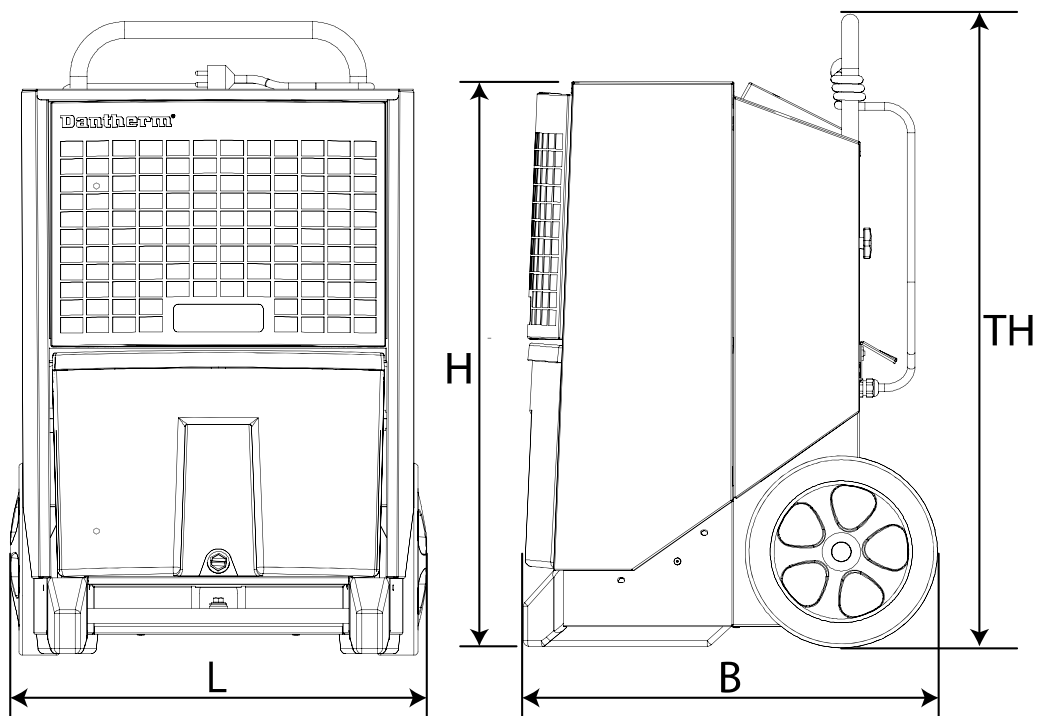

	CDT 30S MK II	CDT 40S MK II
L	417 mm	540 mm
B	510 mm	540 mm
H	650 mm	740 mm
TH	1023 mm	1190 mm

Entsorgung

Entsorgung

Das Gerät ist für langjährigen Betrieb ausgelegt. Wenn es entsorgt werden soll, hat dies gemäß aller einschlägigen gesetzlichen Vorschriften in umweltschonender Weise zu erfolgen.

Elektrische und elektronische Geräte und deren Batterien enthalten Stoffe, Komponenten und Substanzen, die der menschlichen Gesundheit und der Umwelt schaden können, wenn der Abfall nicht ordnungsgemäß entsorgt wird.

Elektrische und elektronische Geräte und Batterien sind mit einer durchkreuzten Mülltonne gekennzeichnet. Dies bedeutet, dass elektrische und elektronische Geräte und Batterien nicht zusammen mit Haushaltsabfällen entsorgt werden können, sondern getrennt gesammelt werden müssen.

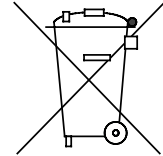

Einige Batterien sind auch mit den chemischen Zeichen Hg (Quecksilber), Cd (Kadmium) oder Pb (Blei) gekennzeichnet. Dabei handelt es sich um besonders schädliche Substanzen. Daher ist es sehr wichtig, dass solche Batterien gesammelt werden. Für Sie als Verbraucher ist wichtig, dass Sie die verbrauchten Batterien an einer zugelassenen Sammelstelle abgeben. Dadurch tragen Sie dazu bei, dass die Batterien den gesetzlichen Vorschriften entsprechend recycelt werden und nicht unnötig die Umwelt schädigen.

Dieses Produkt hat eine eingebaute Datenspeicher-Batterie. Wenn Ihre örtlichen Behörden eine Sammelstelle bzw. einen Recyclinghof eingerichtet haben, wo elektrische und elektronische Geräte und Batterien angenommen werden, entsorgen Sie das Produkt und dessen Batterie dort. Für nähere Einzelheiten wenden Sie sich an Ihre örtlichen Behörden.



Schaltplan

Diagramm

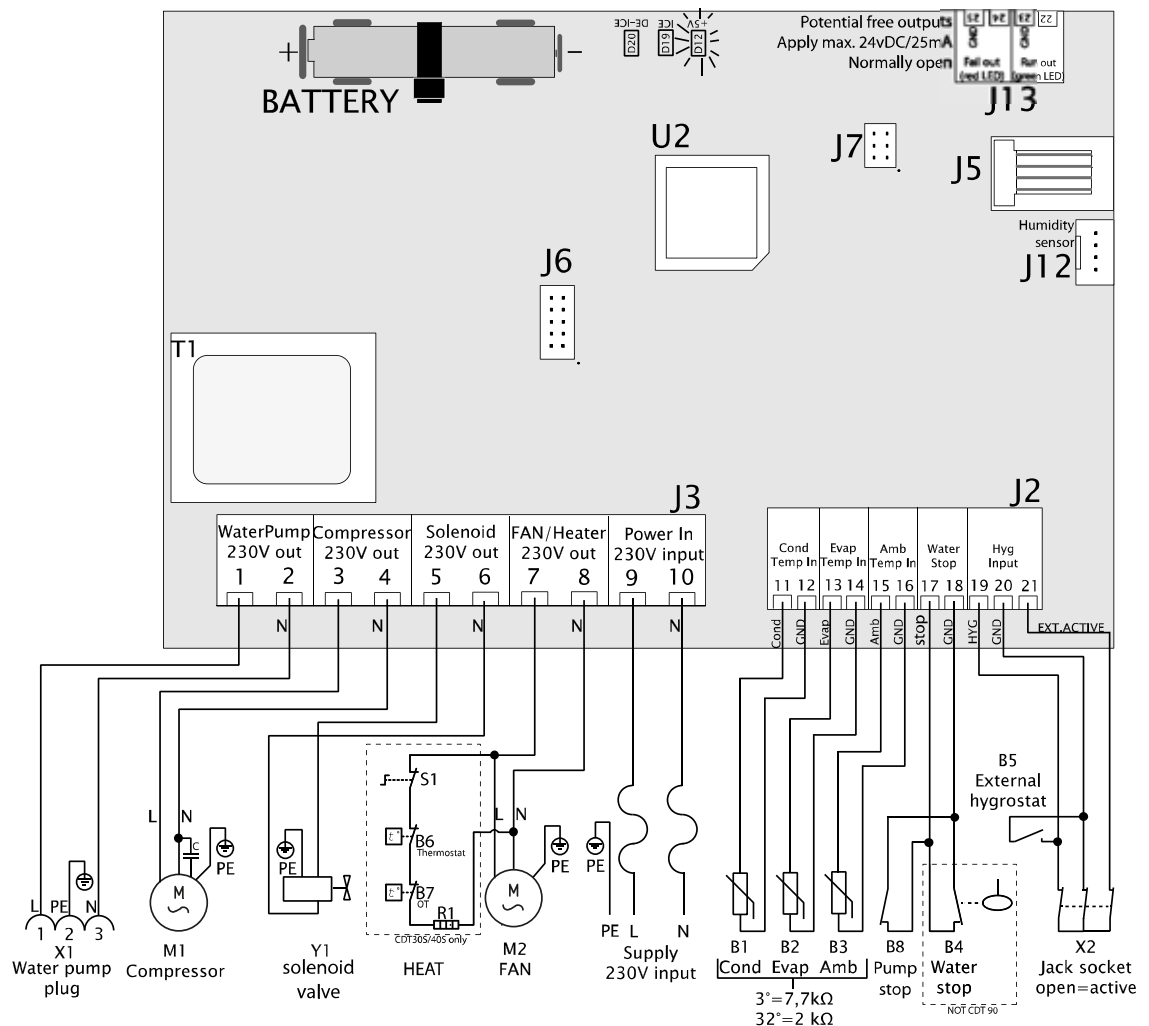

Pos.	Beschreibung	Pos.	Beschreibung
B1	Temperatursensor für die Kondensatorfläche	J6	Nicht in Gebrauch
B2	Temperatursensor für die Verdampferfläche	J7	Werkseinstellungen
B3	Umgebungstemperatursensor	J12	Interner Hygrostat
B4	"Voller Wasserbehälter"-Sensor	J13	Zusätzlicher Ausgang
B5	Externer Hygrostat (Zubehör)	M1	Kältekompressor
B6	Thermostat (nur 30S/40S)	M2	Ventilatormotor
B7	Übertemperatur (nur 30S/40S)	R1	Heizelement (nur 30S/40S)
B8	Externer Pumpenalarm (Zubehör)	S1	Heizelement ein/aus (nur 30S/40S)
D12	LED +5V DC-Stromversorgungskontrolle	T1	Transformator
D19	LED Eis an Verdampferfläche	U2	CPU
D20	LED Enteisung aktiviert	X1	Stopfen für die Wasserpumpe
J2	Niederspannungsanschlüsse	X2	Klinkenstecker für externen Hygrostaten
J3	230V-Anschlüsse	Y1	Magnetventil
J5	Nicht in Gebrauch		

Ersatzteile

Explosionszeichnung Explosionszeichnung mit lieferbaren Ersatzteilen

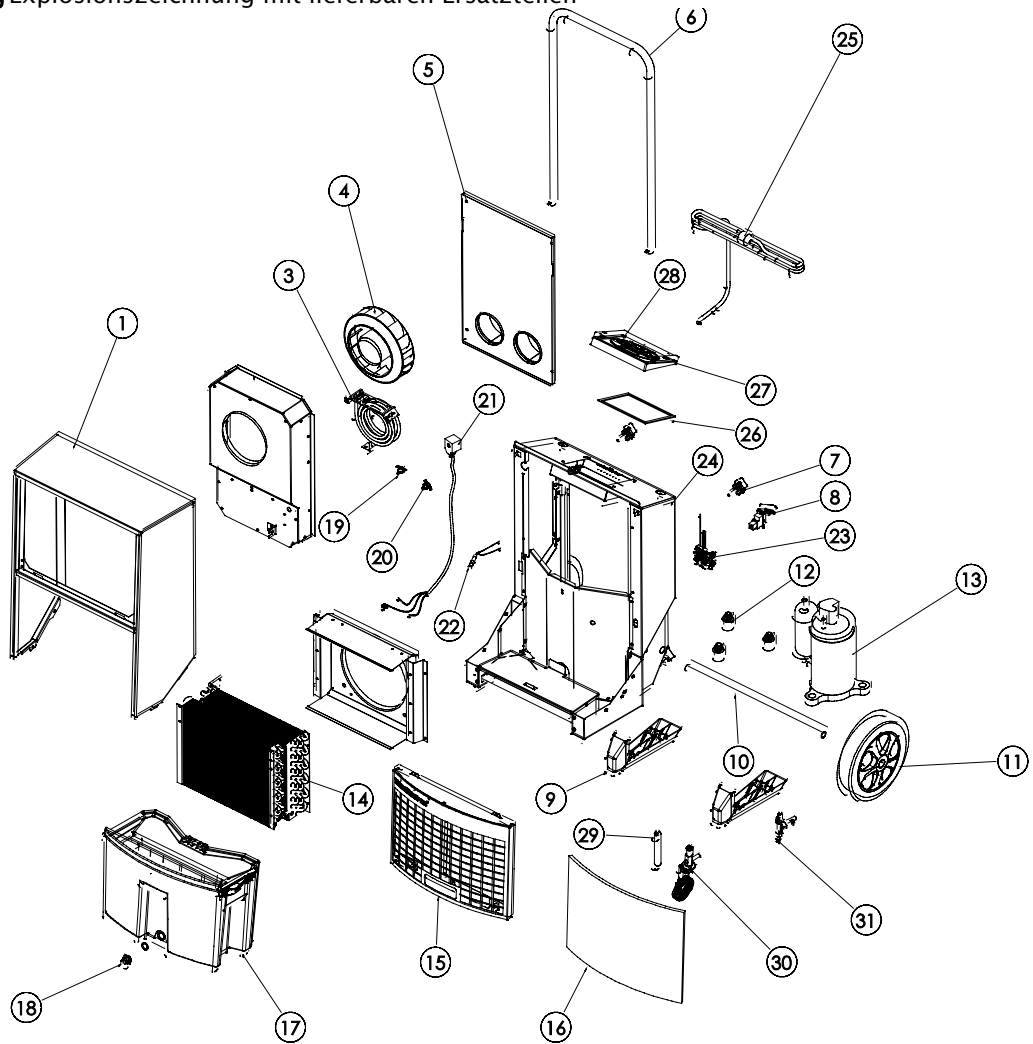

DE

Ersatzteilliste

Pos.	CDT 30S	CDT 40S	Beschreibung
1	036741	036986	Frontabdeckung komplett
3	036917	036917	Heizelement 1000W 230V AC
4	036918	061557	Radiallüfter
5	046657	046660	Fortluftblech
6	036762	036959	Griff
7	036847	036847	Fingerschraube M6/15, 2 St.
8	072418	072418	Einbaubuchse für RJ-Stecker
9	036730	036983	Fuß – 2 St.
10	036844	037094	Radachse
11	036731	036731	Rad – 2 Stück
12	036896	036971	Vibrationsdämpfer, 3 St. für Kompressor

Fortsetzung auf der nächsten Seite

Ersatzteile, *Fortsetzung*

Ersatzteilliste, *Fortsetzung*

Pos.	CDT 30S	CDT 40S	Beschreibung
13	036895	036961	Kompressor
14	036743	064863	Kondensator-/Verdampferflächen
15	072258	072260	Frontgitter, einschließlich Filter
16	036755	036957	Filter, Luft
17	036737	036988	Wasserbehälter, komplett
18	036845	036845	Gewindestopfen, komplett
19	037036	037036	Thermostat 80° (gelb)
20	037034	037034	Thermostat 250 VAC 40° (rot)
21	036740	036740	Spule für Magnetventil
22	036733	036733	Wasserstopp-Sensor
23	072416	072416	Sensor-Satz AMB/RH%
24	071053	071058	Kabel-Satz komplett einschl. Sensoren
25	072414	072414	Netzkabel 3,5 m mit Stecker
26	037173	037173	Dichtung für Verteilerdose
27	072412	072412	Hauptleiterplatte
28	071049	071049	Bedienfeld komplett, (einschl. Display)
29	036758	037105	Trockenfilter
30	-	046167	Thermisches Expansionsventil mit Schelle
31	036893	036893	Magnetventil 1/4"



Index

Abbildung	2	Geräte stapeln	7
Abmessungen	20	Heizelement	3; 8
Austausch der Datenspeicher-Batterie	11	Kanalanschlüsse	3
Bedienfeld	4	Kontrolllampe	18
Betriebsstundenzähler	9	Kühlkreislauf	4
Displaytexte	10	Lagerung	5
Ein/Aus	8	Position	6
eingebauter Hygrostat	9; 18	Schaltplan	22
Elektroanschluss	6	Steckdose	6
Entsorgung	21	Stecker	18
Ersatzteile	23	Technische Daten	19
EU Konformitäts-erklärung	19	Textanzeigen ohne Netzstrom	10
Fehlermitteilungen	12	Transport	5
Fehlersuche und -behebung	18	Wartung	16
Funktionsbeschreibung	2		

Contact Dantherm

Dantherm Air Handling A/S
Marienlystvej 65
7800 Skive
Denmark

Phone +45 96 14 37 00
Fax +45 96 14 38 00

infodk@dantherm.com
www.dantherm.com

Dantherm Air Handling AS
Postboks 4
3101 Tønsberg
Norway
Besøksadresse: Skallestad, Nøtterøy

Phone +47 33 35 16 00
Fax +47 33 38 51 91

dantherm.no@dantherm.com
www.dantherm.no

Dantherm Air Handling AB
Virkesgatan 5
614 31 Söderköping
Sweden

Phone +(0) 121 130 40
Fax +(0) 121 133 70

infose@dantherm.com
www.dantherm.se

Dantherm Air Handling (Suzhou) Ltd.
Bldg#9, No.855 Zhu Jiang Rd.,
Suzhou New District, Jiangsu
215219 Suzhou
China

Phone +86 512 6667 8500
Fax +86 512 6667 8500

dantherm.cn@dantherm.com
www.dantherm-air-handling.com.cn

Dantherm Limited
12 Windmill Business Park
Windmill Road, Clevedon
North Somerset, BS21 6SR
England

Phone +44 (0)1275 87 68 51
Fax +44 (0)1275 34 30 86

infouk@dantherm.com
www.dantherm.co.uk

Dantherm Air Handling Inc.
110 Corporate Drive, Suite K
Spartanburg, SC 29303
USA

Phone +1 (864) 595 9800
Fax +1 (864) 595 9810

infous@dantherm.com
www.dantherm.com



Dantherm Air Handling A/S

Marienlystvej 65

7800 Skive

Denmark

www.dantherm.com

service@dantherm.com

Dantherm®
CONTROL YOUR CLIMATE