

NEW
 ECO-Friendly
 Refrigerant

CDT 30 MK III

CDT 30 MK III MOBILER ENTFEUCHTER

Funktionsprinzip

Der CDT 30 MK III Luftentfeuchter ist ein robuster, kosteneffektiver und energieeffizienter Entfeuchter. Der CDT 30 arbeitet nach dem Kondensationsprinzip. Ein Ventilator saugt die feuchte Raumluft ins Gerät und führt sie über den Verdampfer der Kälteanlage. Hier wird die Luft gekühlt, und durch Taupunktunterschreitung kondensiert überschüssiger Wasserdampf zu flüssigem Wasser, das im Wasserbehälter gesammelt wird.

Anwendung

- Wasserschadensanierung
- Gebäudetrocknung
- Wasserwerke
- Lagerhallen

EIGENSCHAFTEN

Entfeuchter

- Hohe Leistung
- Niedrige Energieaufnahme
- Neues umweltfreundliches Kältemittel, das der EU-Verordnungen von 2020 entspricht
- Starkes und robustes Gehäuse aus verzinktem, pulverlackiertem Stahlblech
- Epoxy-beschichtete Verdampfer und Kondensator
- Höheneinstellbarer Handgriff
- Kunststoffpuffer
- Leichtgewicht
- Stapelbar
- Große Räder

Wasserbehälter

- Wasserbehälter mit Griffmulden
- Automatischer Stopp bei gefülltem oder entferntem Wasserbehälter
- Permanenter Abfluss kann mit einem optionalen 1/2" Ablaufstutzen etabliert werden
- Kondensatpumpe als Zubehör erhältlich

Bedienpaneel

- Digitales Touchpad Bedienpaneel mit Display
- Präziser Betriebsstunden- und kWh-Zähler (Ablesen)
- Überwachung von r.F. und °C (Ablesen)
- Einstellung von r.F.
- Einfache Fehlersuche
- Serviceüberwachungsfunktion

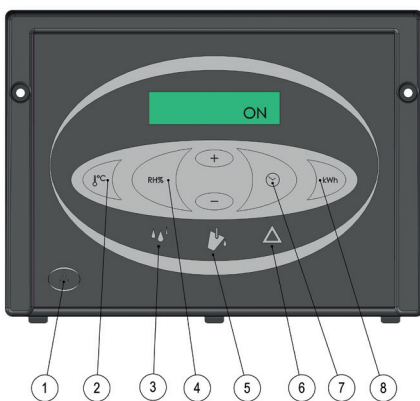

Digitales Touchpad Bedienpaneel

1. Ein-/Ausschalter
2. Ablesen von Raumtemperatur
3. Anzeige für normalen Betrieb (grüne Lampe)
4. Ablesen von relativer Feuchte / Einstellung von relativer Feuchte
5. Anzeige für vollen Wasserbehälter (gelbe Lampe)
6. Fehleranzeige (rote Lampe)
7. Betriebsstundenzähler / Einstellen von Service-Zeitintervallen
8. kWh-Zähler

Abtauung

Aktive, bedarfsgesteuerte Abtauungsfunktion, die über einen Fühler auf dem Verdampfer aktiviert wird. Der Verdampfer wird mittels Heißgas abgetaut.



TECHNISCHE DATEN

Modell

Leistungsbereich – Feuchtigkeit
 Leistungsbereich – Temperatur
 Entfeuchtung – 20°C & 60% r.F.
 Entfeuchtung – 30°C & 80% r.F.
 Luftmenge
 Netzanschluss
 Max. Stromaufnahme
 Max. Leistungsaufnahme
 Kältemittel
 Kompressor
 Schalldruckpegel in 1 m Abstand
 Wasserbehälter – Kapazität
 Farbe – Rahmen
 Farbe – Front-/Rückgitter und Gehäuse
 Farbe – Bedienpaneel und Puffer
 Schutzart
 Filter
 Radgröße
 Materialien – Räder und Wasserbehälter
 Materialien – Bedienpaneel
 Gewicht

CDT 30 MK III

40-100% r.F.
 3-35°C
 15,1 l/d
 31,9 l/d
 250 m³/h
 230 V/50 Hz
 3,6 A
 0,8 kW
 R454C
 Rotationskompressor
 56 dB(A)
 7 Liter
 RAL 7044
 RAL 7015
 RAL 9005
 IP X4
 PPI 15/G1
 Ø 250 mm
 PP
 ABS
 31 kg

LEISTUNGSDIAGRAMM

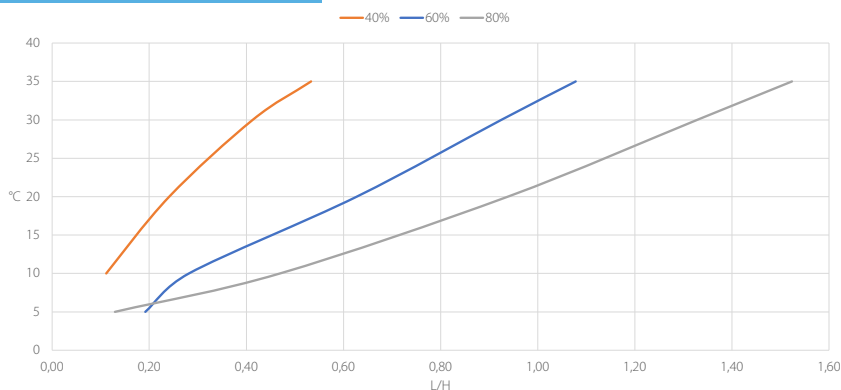

Spezifischer Energieverbrauch (SEC)

- 0,53 kWh/l bei 30°C & 80% r.F.
- 0,85 kWh/l bei 20°C & 60% r.F.

ABMESSUNGEN

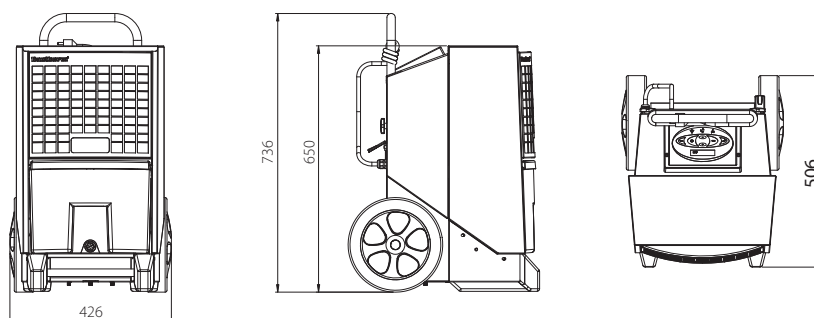

Alle Dimensionen sind in mm angegeben

Zubehör

- ½" Ablaufstutzen
- Hygrostat
- Wandaufhängebeschlag
- Fernüberwachung (IMCS)
- Kondensatpumpe
- (Siehe separates Datenblatt)

Auch in dieser Serie verfügbar

- CDT 30S MK III
- CDT 40 MK III
- CDT 40S MK III
- CDT 60 MK III
- CDT 90 MK III
- (Siehe separate Datenblätter)

NEW
ECO-Friendly
Refrigerant



CDT 30S MK III

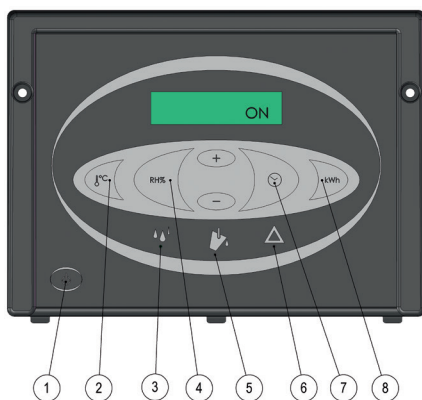
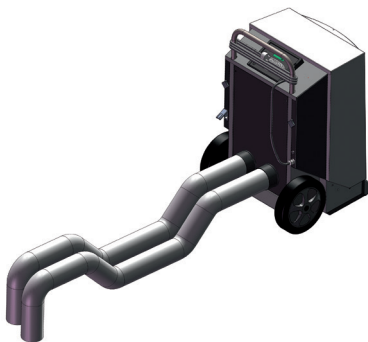

Digitales Touchpad Bedienpaneel

1. Ein-/Ausschalter
2. Ablesen von Raumtemperatur
3. Anzeige für normalen Betrieb (grüne Lampe)
4. Ablesen von relativer Feuchte / Einstellung von relativer Feuchte
5. Anzeige für vollen Wasserbehälter (gelbe Lampe)
6. Fehleranzeige (rote Lampe)
7. Betriebsstundenzähler / Einstellen von Service-Zeitintervallen
8. kWh-Zähler

**CDT 30S MK III
MOBILER ENTFEUCHTER**

Funktionsprinzip

Der CDT 30S MK III Luftentfeuchter ist ein robuster, kosteneffektiver und energieeffizienter Entfeuchter. Der 30S MK III arbeitet nach dem Kondensationsprinzip. Ein Ventilator saugt die feuchte Raumluft ins Gerät und führt sie über den Verdampfer der Kälteanlage. Hier wird die Luft gekühlt, und durch Taupunktunterschreitung kondensiert überschüssiger Wasserdampf zu flüssigem Wasser, das im Wasserbehälter gesammelt wird. Der 30S MK III eignet sich aufgrund des Druckventilators, der Heizung und der anschließbaren Schläuche hervorragend zur Hohlraumtrocknung.

Anwendung

- Wasserschadensanierung
- Gebäudetrocknung
- Wasserwerke
- Lagerhallen

EIGENSCHAFTEN

Entfeuchter

- Hohe Leistung
- Niedrige Energieaufnahme
- Neues umweltfreundliches Kältemittel, das der EU-Verordnungen von 2020 entspricht
- Starkes und robustes Gehäuse aus verzinktem, pulverlackiertem Stahlblech, mit zwei Ø 100 mm Schlauchanschlussstutzen hinten
- Epoxy-beschichtete Verdampfer und Kondensator
- Höheneinstellbarer Handgriff
- Kunststoffpuffer
- Leichtgewichtig
- Stapelbar
- Große Räder
- Vorbereitet für Anschluss von zwei flexiblen Ø100 mm Schläuchen (max. 5 m) (Zubehör)
- Eingebaute zuschaltbare elektrische Heizung (1 kW)
- Mit einem druckstarken Ventilator versehen

Wasserbehälter

- Wasserbehälter mit Griffmulden
- Automatischer Stopp bei gefülltem oder entferntem Wasserbehälter
- Permanenter Abfluss kann mit einem optionalen 1/2" Ablaufstutzen etabliert werden
- Kondensatpumpe als Zubehör erhältlich

Bedienpaneel

- Digitales Touchpad Bedienpaneel mit Display
- Präziser Betriebsstunden- und kWh-Zähler (Ablesen)
- Überwachung von r.F. und °C (Ablesen)
- Einstellung von r.F.
- Einfache Fehlersuche
- Serviceüberwachungsfunktion

Abtauung

Aktive, bedarfsgesteuerte Abtauungsfunktion, die über einen Fühler auf dem Verdampfer aktiviert wird. Der Verdampfer wird mittels Heißgas abgetaut.



TECHNISCHE DATEN

Modell

Leistungsbereich – Feuchtigkeit	CDT 30S MK III 40-100% r.F.
Leistungsbereich – Temperatur	3-35°C
Entfeuchtung – 20°C & 60% r.F.	14,4 l/d
Entfeuchtung – 30°C & 80% r.F.	34,4 l/d
Luftmenge	350 m ³ /h*
Netzanschluss	230 V/50 Hz
Max. Stromaufnahme	7,9 A
Max. Leistungsaufnahme mit elek. Heizung	1,8 kW
Max. Leistungsaufnahme ohne elek. Heizung	0,8 kW
Kältemittel	R454C
Kompressor	Rotationskompressor
Schalldruckpegel in 1 m Abstand	56 dB(A)**
Wasserbehälter – Kapazität	7 Liter
Farbe – Rahmen	RAL 7044
Farbe – Front-/Rückgitter und Gehäuse	RAL 7015
Farbe – Bedienpaneel und Puffer	RAL 9005
Schutzart	IP X4
Filter	PPI 15/G1
Radgrösse	Ø 250 mm
Materialien – Räder und Wasserbehälter	PP
Materialien – Bedienpaneel	ABS
Gewicht	33 kg

*Ohne Schläuche gemessen.

**Mit Schläuchen gemessen.

LEISTUNGSDIAGRAMM

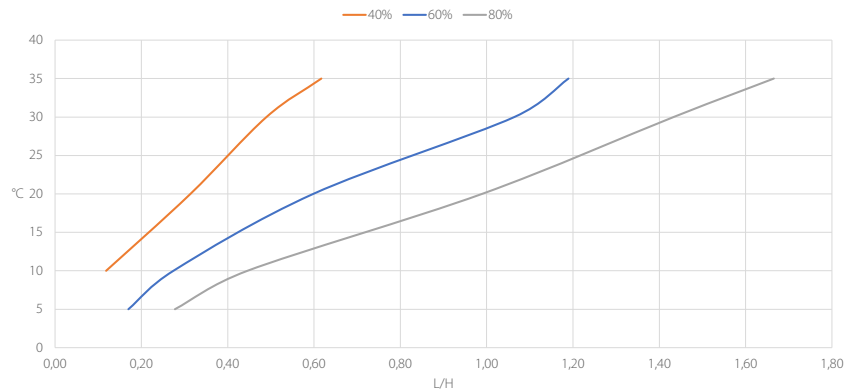

Spezifischer Energieverbrauch (SEC)

- 0,51 kWh/l bei 30°C & 80% r.F.
- 0,86 kWh/l bei 20°C & 60% r.F.

ABMESSUNGEN

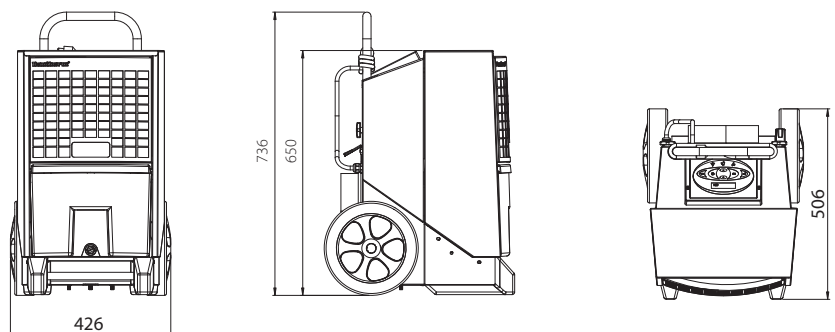

Alle Dimensionen sind in mm angegeben

Zubehör

- ½" Ablaufstutzen
- Hygrostat
- Wandaufhängebeschlag
- Fernüberwachung (IMCS)
- Kondensatpumpe
- Flexibler Schlauch
- (Siehe separates Datenblatt)

Auch in dieser Serie verfügbar

- CDT 30 MK III
- CDT 40 MK III
- CDT 40S MK III
- CDT 60 MK III
- CDT 90 MK III
- (Siehe separate Datenblätter)

NEW
 ECO-Friendly
 Refrigerant

CDT 40 MK III

CDT 40 MK III
MOBILER ENTFEUCHTER
Funktionsprinzip

Der CDT 40 MK III Luftentfeuchter ist ein robuster, kosteneffektiver und energieeffizienter Entfeuchter. Der CDT 40 MK III arbeitet nach dem Kondensationsprinzip. Ein Ventilator saugt die feuchte Raumluft ins Gerät und führt sie über den Verdampfer der Kälteanlage. Hier wird die Luft gekühlt, und durch Taupunktunterschreitung kondensiert überschüssiger Wasserdampf zu flüssigem Wasser, das im Wasserbehälter gesammelt wird.

Anwendung

- Wasserschadensanierung
- Gebäudetrocknung
- Wasserwerke
- Lagerhallen

EIGENSCHAFTEN
Entfeuchter

- Hohe Leistung
- Niedrige Energieaufnahme
- Neues umweltfreundliches Kältemittel, das der EU-Verordnungen von 2020 entspricht
- Starkes und robustes Gehäuse aus verzinktem, pulverlackiertem Stahlblech
- Epoxy-beschichtete Verdampfer und Kondensator
- Höheneinstellbarer Handgriff
- Kunststoffpuffer
- Leichtgewicht
- Stapelbar
- Große Räder

Wasserbehälter

- Wasserbehälter mit Griffmulden
- Automatischer Stopp bei gefülltem oder entferntem Wasserbehälter
- Permanenter Abfluss kann mit einem optionalen 1/2" Ablaufstutzen etabliert werden
- Kondensatpumpe als Zubehör erhältlich

Bedienpaneel

- Digitales Touchpad Bedienpaneel mit Display
- Präziser Betriebsstunden- und kWh-Zähler (Ablesen)
- Überwachung von r.F. und °C (Ablesen)
- Einstellung von r.F.
- Einfache Fehlersuche
- Serviceüberwachungsfunktion

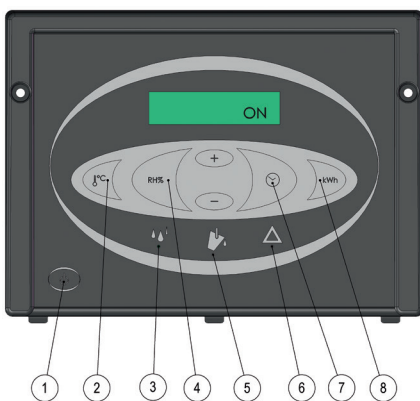
Digitales Touchpad Bedienpaneel

1. Ein-/Ausschalter
2. Ablesen von Raumtemperatur
3. Anzeige für normalen Betrieb (grüne Lampe)
4. Ablesen von relativer Feuchte / Einstellen von relativer Feuchte
5. Anzeige für vollen Wasserbehälter (gelbe Lampe)
6. Fehleranzeige (rote Lampe)
7. Betriebsstundenzähler / Einstellen von Service-Zeitintervallen
8. kWh-Zähler

Abtauung

Aktive, bedarfsgesteuerte Abtauungsfunktion, die über einen Fühler auf dem Verdampfer aktiviert wird. Der Verdampfer wird mittels Heißgas abgetaut.



TECHNISCHE DATEN

Modell

Leistungsbereich – Feuchtigkeit
 Leistungsbereich – Temperatur
 Entfeuchtung – 20°C & 60% r.F.
 Entfeuchtung – 30°C & 80% r.F.
 Luftmenge
 Netzanschluss
 Max. Stromaufnahme
 Max. power consumption
 Kältemittel
 Kompressor
 Schalldruckpegel in 1 m Abstand
 Wasserbehälter – Kapazität
 Farbe – Rahmen
 Farbe – Front-/Rückgitter und Gehäuse
 Farbe – Bedienpaneel und Puffer
 Schutzart
 Filter
 Radgröße
 Materialien – Räder und Wasserbehälter
 Materialien – Bedienpaneel
 Gewicht

CDT 40 MK III

40-100% r.F.
 3-35°C
 18,4 l/d
 43,5 l/d
 350 m³/h
 230 V/50 Hz
 4,1 A
 0,9 kW
 R454C
 Rotationskompressor
 57 dB(A)
 14 Liter
 RAL 7044
 RAL 7015
 RAL 9005
 IP X4
 PPI 15/G1
 Ø 250 mm
 PP
 ABS
 40 kg

LEISTUNGSDIAGRAMM

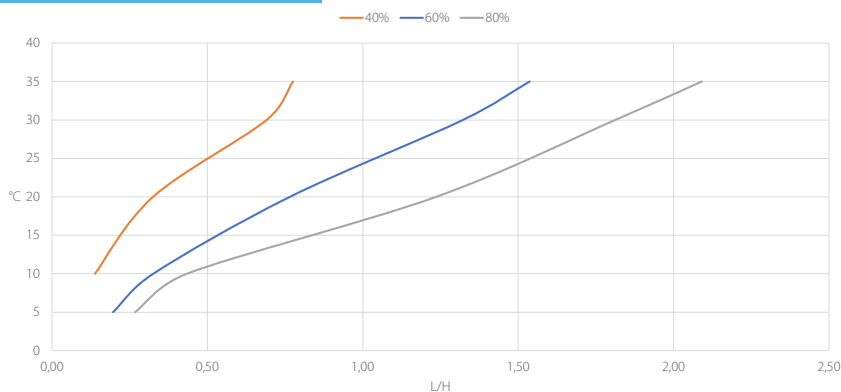

Spezifischer Energieverbrauch (SEC)

- 0,44 kWh/l bei 30°C & 80% r.F.
- 0,78 kWh/l bei 20°C & 60% r.F.

ABMESSUNGEN

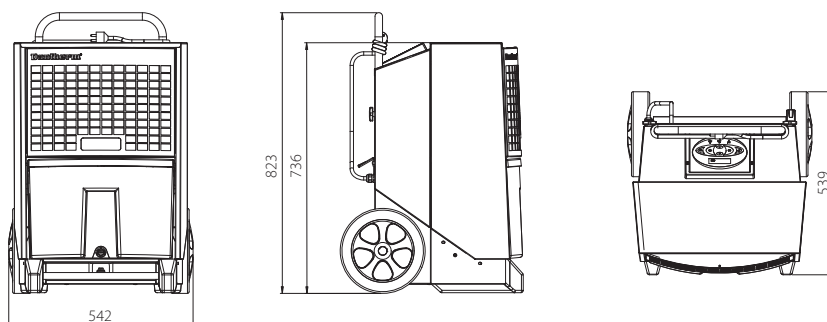

Zubehör

½" Ablaufstutzen
 Hygrostat
 Wandaufhängebeschlag
 Fernüberwachung (IMCS)
 Kondensatpumpe
 (Siehe separates Datenblatt)

Auch in dieser Serie verfügbar

CDT 30 MK III
 CDT 30S MK III
 CDT 40S MK III
 CDT 60 MK III
 CDT 90 MK III
 (Siehe separate Datenblätter)

Alle Dimensionen sind in mm angegeben

NEW
 ECO-Friendly
 Refrigerant

CDT 40S MK III

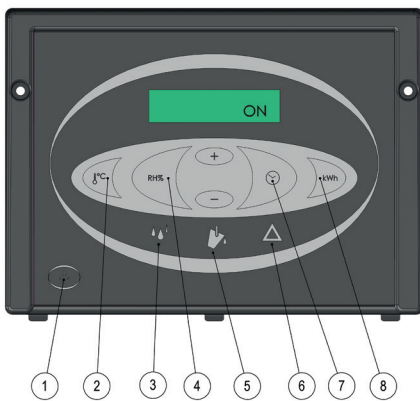
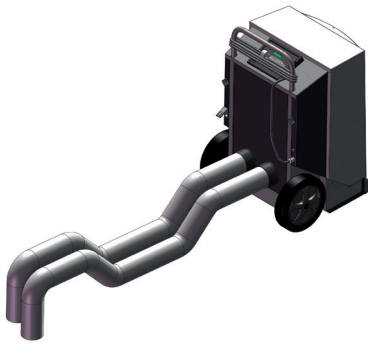
Digitales Touchpad Bedienpaneel

1. Ein-/Ausschalter
2. Ablesen von Raumtemperatur
3. Anzeige für normalen Betrieb (grüne Lampe)
4. Ablesen von relativer Feuchte / Einstellen von relativer Feuchte
5. Anzeige für vollen Wasserbehälter (gelbe Lampe)
6. Fehleranzeige (rote Lampe)
7. Betriebsstundenzähler / Einstellen von Service-Zeitintervallen
8. kWh-Zähler

**CDT 40S MK III
 MOBILER ENTFEUCHTER**
Funktionsprinzip

Der CDT 40S MK III Luftentfeuchter ist ein robuster, kosteneffektiver und energieeffizienter Entfeuchter. Der CDT 40S arbeitet nach dem Kondensationsprinzip. Ein Ventilator saugt die feuchte Raumluft ins Gerät und führt sie über den Verdampfer der Kälteanlage. Hier wird die Luft gekühlt, und durch Taupunktunterschreitung kondensiert überschüssiger Wasserdampf zu flüssigem Wasser, das im Wasserbehälter gesammelt wird. Der CDT 40S eignet sich aufgrund des Druckventilators, der Heizung und der anschließbaren Schläuche hervorragend zur Hohlraumtrocknung.

Anwendung

- Wasserschadensanierung
- Gebäudetrocknung
- Wasserwerke
- Lagerhallen

EIGENSCHAFTEN
Entfeuchter

- Hohe Leistung
- Niedrige Energieaufnahme
- Neues umweltfreundliches Kältemittel, das der EU-Verordnungen von 2020 entspricht
- Starkes und robustes Gehäuse aus verzinktem, pulverlackiertem Stahlblech, mit zwei Ø 100 mm Schlauchanschlussstutzen hinten
- Epoxy-beschichtete Verdampfer und Kondensator
- Höheneinstellbarer Handgriff
- Kunststoffpuffer
- Leichtgewichtig
- Stapelbar
- Große Räder
- Vorbereitet für Anschluss von zwei flexiblen Ø100 mm Schläuchen (max. 5 m) (Zubehör)
- Eingebaute zuschaltbare elektrische Heizung (1 kW)
- Mit einem druckstarken Ventilator versehen

Wasserbehälter

- Wasserbehälter mit Griffmulden
- Automatischer Stopp bei gefülltem oder entferntem Wasserbehälter
- Permanenter Abfluss kann mit einem optionalen ½" Ablaufstutzen etabliert werden
- Kondensatpumpe als Zubehör erhältlich

Bedienpaneel

- Digitales Touchpad Bedienpaneel mit Display
- Präziser Betriebsstunden- und kWh-Zähler (Ablesen)
- Überwachung von r.F. und °C (Ablesen)
- Einstellung von r.F.
- Einfache Fehlersuche
- Serviceüberwachungsfunktion

Abtaugung

Aktive, bedarfsgesteuerte Abtaugungsfunktion, die über einen Fühler auf dem Verdampfer aktiviert wird. Der Verdampfer wird mittels Heißgas abgetaut.



TECHNISCHE DATEN

Modell

Leistungsbereich – Feuchtigkeit	CDT 40S MK III 40-100% r.F.
Leistungsbereich – Temperatur	3-35°C
Entfeuchtung – 20°C & 60% r.F.	18,6 l/d
Entfeuchtung – 30°C & 80% r.F.	43,5 l/d
Luftmenge	560 m ³ /h*
Netzanschluss	230 V/50 Hz
Max. Stromaufnahme	8,4 A
Max. Leistungsaufnahme mit elek. Heizung	1,9 kW
Max. Leistungsaufnahme ohne elek. Heizung	0,9 kW
Kältemittel	R454C
Kompressor	Rotationskompressor
Schalldruckpegel in 1 m Abstand	58 dB(A)**
Wasserbehälter – Kapazität	14 Liter
Farbe – Rahmen	RAL 7044
Farbe – Front-/Rückgitter und Gehäuse	RAL 7015
Farbe – Bedienpaneel und Puffer	RAL 9005
Schutzart	IP X4
Filter	PPI 15/G1
Radgrösse	Ø 250 mm
Materialien – Räder und Wasserbehälter	PP
Materialien – Bedienpaneel	ABS
Gewicht	43 kg

*Ohne Schläuche gemessen.

**Mit Schläuchen gemessen.

LEISTUNGSDIAGRAMM

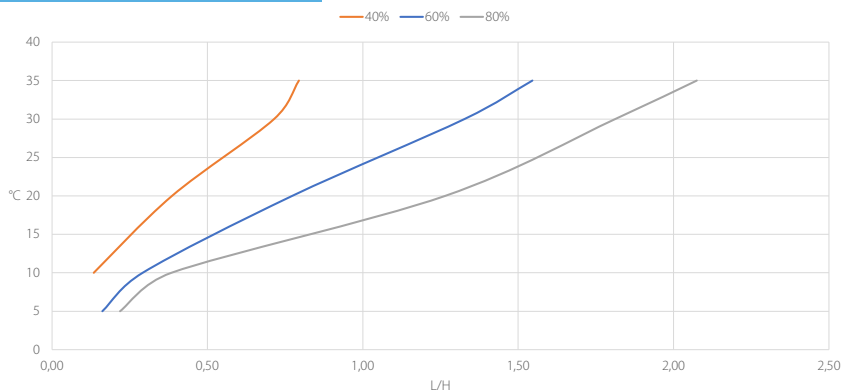

Spezifischer Energieverbrauch (SEC)

- 0,44 kWh/l bei 30°C & 80% r.F.
- 0,77 kWh/l bei 20°C & 60% r.F.

ABMESSUNGEN

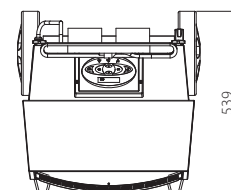
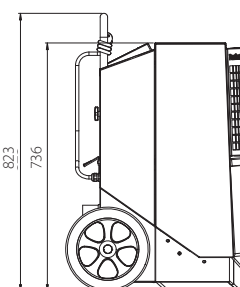
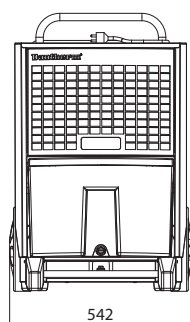

Alle Dimensionen sind in mm angegeben

Zubehör

- ½" Ablaufstutzen
- Hygrostat
- Wandaufhängebeschlag
- Fernüberwachung (IMCS)
- Kondensatpumpe
- Flexibler Schlauch
- (Siehe separates Datenblatt)

Auch in dieser Serie verfügbar

- CDT 30 MK II
- CDT 30S MK II
- CDT 40 MK II
- CDT 60 MK II
- CDT 90 MK II
- (Siehe separate Datenblätter)

NEW
 ECO-Friendly
 Refrigerant

CDT 60 MK III
CDT 60 MK III
MOBILER ENTFEUCHTER
Funktionsprinzip

Der CDT 60 MK III Luftentfeuchter ist ein robuster, kosteneffektiver und energieeffizienter Entfeuchter. Der CDT 90 arbeitet nach dem Kondensationsprinzip. Ein Ventilator saugt die feuchte Raumluft ins Gerät und führt sie über den Verdampfer der Kälteanlage. Hier wird die Luft gekühlt, und durch Taupunktunterschreitung kondensiert überschüssiger Wasserdampf zu flüssigem Wasser, das über eine Tropfenschale zu einem Abfluss geleitet wird.

Anwendung

- Wasserschadensanierung
- Gebäudetrocknung
- Wasserwerke
- Lagerhallen

EIGENSCHAFTEN
Entfeuchter

- Hohe Leistung
- Niedrige Energieaufnahme
- Neues umweltfreundliches Kältemittel, das der EU-Verordnungen von 2020 entspricht
- Starkes und robustes Gehäuse aus verzinktem, pulverlackiertem Stahlblech
- Epoxy-beschichtete Verdampfer und Kondensator
- Höheneinstellbarer Handgriff
- Kunststoffpuffer
- Leichtgewichtig
- Stapelbar
- Große Räder

Wasserbehälter

- Wasserbehälter mit Griffmulden
- Automatischer Stopp bei gefülltem oder entferntem Wasserbehälter
- Permanenter Abfluss kann mit einem optionalen 1/2" Ablaufstutzen etabliert werden
- Kondensatpumpe als Zubehör erhältlich

Bedienpaneel

- Digitales Touchpad Bedienpaneel mit Display
- Präziser Betriebsstunden- und kWh-Zähler (Ablesen)
- Überwachung von r.F. und °C (Ablesen)
- Einstellung von r.F.
- Einfache Fehlersuche
- Serviceüberwachungsfunktion

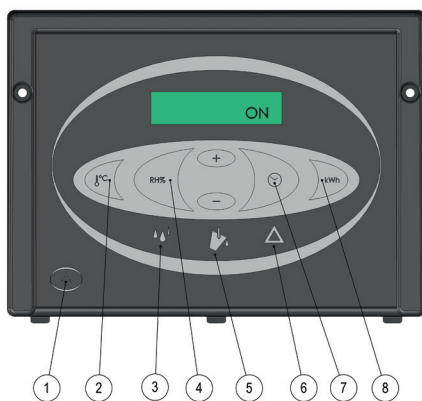
Digitales Touchpad Bedienpaneel

1. Ein-/Ausschalter
2. Ablesen von Raumtemperatur
3. Anzeige für normalen Betrieb (grüne Lampe)
4. Ablesen von relativer Feuchte / Einstellen von relativer Feuchte
5. Anzeige für vollen Wasserbehälter (gelbe Lampe)
6. Fehleranzeige (rote Lampe)
7. Betriebsstundenzähler / Einstellen von Service-Zeitintervallen
8. kWh-Zähler

Abtauung

Aktive, bedarfsgesteuerte Abtauungsfunktion, die über einen Fühler auf dem Verdampfer aktiviert wird. Der Verdampfer wird mittels Heißgas abgetaut.



TECHNISCHE DATEN

Model

Leistungsbereich – Feuchtigkeit
 Leistungsbereich – Temperatur (°C)
 Entfeuchtung – 20°C & 60% r.F.
 Entfeuchtung – 30°C & 80% r.F.
 Luftmenge
 Netzanschluss
 Max. Stromaufnahme
 Max. Leistungsaufnahme
 Kältemittel
 Kompressor
 Schalldruckpegel in 1 m Abstand
 Wasserbehälter – Kapazität
 Farbe – Rahmen
 Farbe – Front-/Rückgitter und Gehäuse
 Farbe – Bedienpaneel und Puffer
 Schutzart
 Filter
 Radgröße
 Materialien – Räder und Wasserbehälter
 Materialien – Bedienpaneel
 Gewicht

CDT 60 MK III

40-100% r.F.
 3-35°C
 28.4 l/d
 65.0 l/d
 725 m³/h
 230 V/50 Hz
 5.6 A
 1.3 kW
 R454C
 Rotationskompressor
 57 dB(A)
 14 Liter
 RAL 7044
 RAL 7015
 RAL 9005
 IP X4
 PPI 15/G1
 Ø 250 mm
 PP
 ABS
 46 kg

LEISTUNGSDIAGRAMM

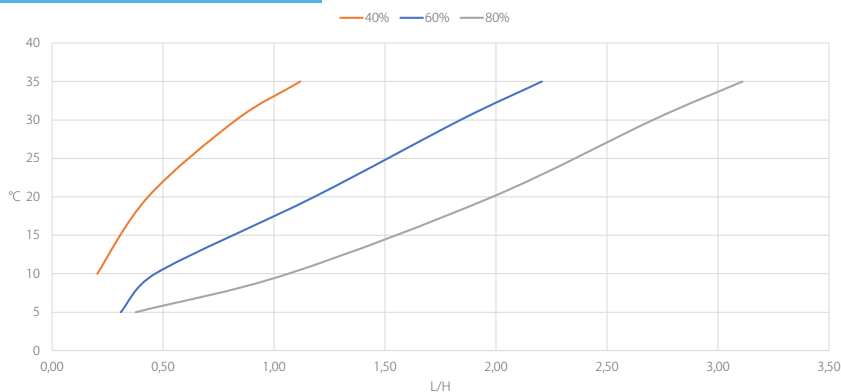

Spezifischer Energieverbrauch (SEC)

- 0,42 kWh/l bei 30°C & 80% r.F.
- 0,75 kWh/l bei 20°C & 60% r.F.

Zubehör

- ½" Ablaufstutzen
- Hygrostat
- Wandaufhängebeschlag
- Fernüberwachung (IMCS)
- Kondensatpumpe
- (Siehe separates Datenblatt)

Auch in dieser Serie verfügbar

- CDT 30 MK II
- CDT 30S MK II
- CDT 40 MK II
- CDT 40S MK II
- CDT 90 MK II
- (Siehe separate Datenblätter)

ABMESSUNGEN

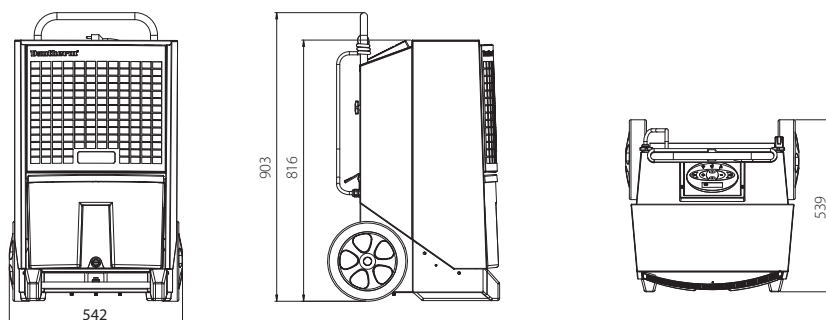

Alle Dimensionen sind in mm angegeben

NEW
 ECO-Friendly
 Refrigerant

CDT 90 MK III
CDT 90 MK III
MOBILER ENTFEUCHTER
Funktionsprinzip

Der CDT 90 Luftentfeuchter ist ein robuster, kosteneffektiver und energieeffizienter Entfeuchter. Der CDT 90 arbeitet nach dem Kondensationsprinzip. Ein Ventilator saugt die feuchte Raumluft ins Gerät und führt sie über den Verdampfer der Kälteanlage. Hier wird die Luft gekühlt, und durch Taupunktunterschreitung kondensiert überschüssiger Wasserdampf zu flüssigem Wasser, das über eine Tropfenschale zu einem Abfluss geleitet wird.

Anwendung

- Wasserschadensanierung
- Gebäudetrocknung
- Wasserwerke
- Lagerhallen

EIGENSCHAFTEN
Entfeuchter

- Hohe Leistung
- Niedrige Energieaufnahme
- Neues umweltfreundliches Kältemittel, das der EU-Verordnungen von 2020 entspricht
- Starkes und robustes Gehäuse aus verzinktem, pulverlackiertem Stahlblech
- Epoxy-beschichtete Verdampfer und Kondensator
- Höheneinstellbarer Handgriff
- Kunststoffpuffer
- Leichtgewicht
- Große Räder

Wasserablauf

- Der CDT 90 wird mit einem ½" Ablaufstutzen für den Anschluss eines Ablaufschlauches geliefert

Bedienpaneel

- Digitales Touchpad Bedienpaneel mit Display
- Präziser Betriebsstunden- und kWh-Zähler (AbleSEN)
- Überwachung von r.F. und °C (AbleSEN)
- Einstellung von r.F.
- Einfache Fehlersuche
- Serviceüberwachungsfunktion

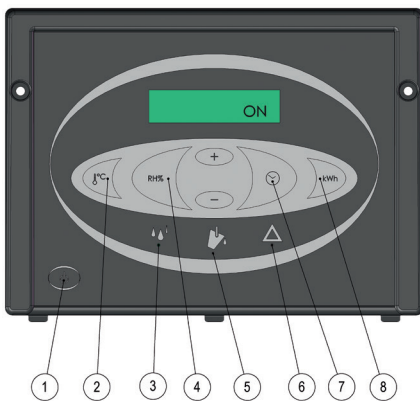
Digitales Touchpad Bedienpaneel

1. Ein-/Ausschalter
2. Ablesen von Raumtemperatur
3. Anzeige für normalen Betrieb (grüne Lampe)
4. Ablesen von relativer Feuchte / Einstellen von relativer Feuchte
5. Anzeige für vollen Wasserbehälter (gelbe Lampe)
6. Fehleranzeige (rote Lampe)
7. Betriebsstundenzähler / Einstellen von Service-Zeitintervallen
8. kWh-Zähler

Abtauung

Aktive, bedarfsgesteuerte Abtauungsfunktion, die über einen Fühler auf dem Verdampfer aktiviert wird. Der Verdampfer wird mittels Heißgas abgetaut.



TECHNISCHE DATEN

Modell

Leistungsbereich – Feuchtigkeit
 Leistungsbereich – Temperatur
 Entfeuchtung – 20°C & 60% r.F.
 Entfeuchtung – 30°C & 80% r.F.
 Luftmenge
 Netzanschluss
 Max. Stromaufnahme
 Max. Leistungsaufnahme
 Kältemittel
 Kompressor
 Schalldruckpegel in 1 m Abstand
 Farbe – Rahmen
 Farbe – Front-/Rückgitter und Gehäuse
 Farbe – Bedienpaneel und Puffer
 Schutzart
 Filter
 Radgröße
 Materialien – Räder
 Materialien – Bedienpaneel
 Gewicht

CDT 90 MK III

40-100% r.F.
 3-35°C
 37,0 l/d
 86,5 l/d
 1000 m³/h
 230 V/50 Hz
 8,3 A
 1,9 kW
 R454C
 Rotationskompressor
 57 dB(A)
 RAL 7044
 RAL 7015
 RAL 9005
 IP X4
 PPI 15/G1
 Ø 250 mm
 PP
 ABS
 62 kg

LEISTUNGSDIAGRAMM

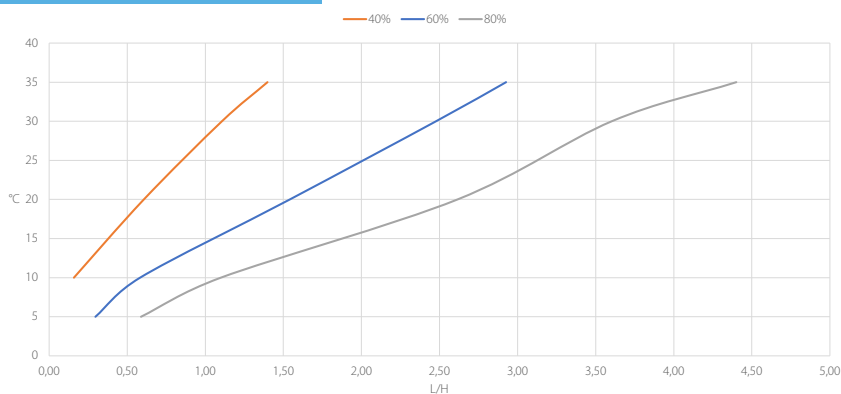

Spezifischer Energieverbrauch (SEC)

- 0,48 kWh/l bei 30°C & 80% r.F.
- 0,81 kWh/l bei 20°C & 60% r.F.

ABMESSUNGEN

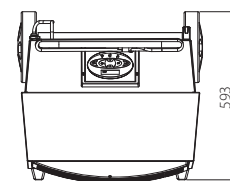
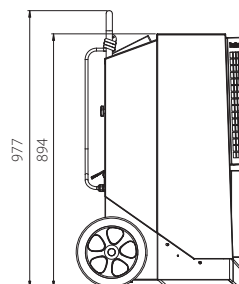
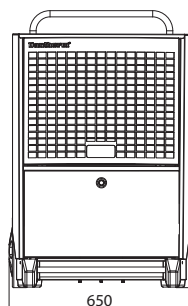

Zubehör





Hyrostat
 Fernüberwachung (IMCS)
 (Siehe separates Datenblatt)

Auch in dieser Serie verfügbar

CDT 30
 CDT 30S
 CDT 40
 CDT 40S
 CDT 60
 (Siehe separate Datenblätter)

Alle Dimensionen sind in mm angegeben

ZUBEHÖR CDT 30-40-60-90 MK III

Zeichnung	Zubehör	Beschreibung	CDT-Typ	Waren- Nummer
	Hygrostate	Mit angeschlossenem Hygrostat arbeitet der Entfeuchter automatisch, abhängig von der relativen Feuchte im Raum.		
		<p>Der Hygrostat ist in zwei verschiedenen Versionen erhältlich:</p> <p>Hygrostat mit 0,4 m Kabel, Klinkenstecker und Gerätehalterung.</p> <p>Hygrostat mit 3 m Kabel und Klinkenstecker.</p>	Alle	396242
	½" Ablaufstutzen mit Verschluss und Schlauchschelle	Nach Montage dieses Stutzen an den Wasserbehälter kann das Kondensat über einen Schlauch abgeleitet werden.	Alle	396243
	Intelligent Remote Monitoring and Control System (IMCS)	Das IMCS ermöglicht es Ihnen, den Feuchtigkeitsstatus in Echtzeit über Computer, Smartphones und Tablets zu überprüfen. Darüber hinaus können Sie aus der Ferne Parameter wie Stromversorgung EIN/AUS, Alarmer, Temperatur und Leistungsaufnahme überwachen und steuern.	Alle	Bitte wenden Sie sich an die Vertriebsabteilung für weitere Informationen
	Kassette mit Kondensatpumpe	Kassette mit eingebauter Kondensatpumpe. Förderhöhe: bis zu 3 Meter Schlauch: 10 Meter	CDT 30/30S	075616
			CDT 40/40S/60	075617
	Wandaufhängebeschlagn	Mit dieser Konsole können die Geräte an die Wand gehängt werden.	CDT 30/30S	396247
			CDT 40/ 40S/60	396248